

# Veste manches kimono

Jacket with kimono sleeves — Vest met kimonomouwen

# BERGERE

DE FRANCE

## *Une laine de qualité fabriquée en France*

ENSEMBLE, FAVORISONS LA FABRICATION FRANÇAISE

Bergère de France est une filature familiale, installée à Bar-le-Duc, au cœur de la Lorraine depuis 1946. De la création des fils à l'expédition des pelotes, de la recherche de style à la réalisation des livres et magazines, toutes ces étapes sont réalisées en France dans nos ateliers. En choisissant la laine Bergère de France, vous favorisez une production locale et encouragez le savoir-faire français.



### *Une fabrication et une qualité maîtrisée*

En tant que fabricant, nous apportons un grand soin à la qualité de nos fils. Nous maîtrisons et contrôlons ainsi directement toutes les étapes de la production.

Nous assurons dans notre usine les grandes étapes de fabrication du fil à tricoter : la teinture, la préparation, la filature, l'assemblage, le retordage, la finition et la mise en pelote des fils.



### *Une filature éthique*

Nous avons à cœur de sélectionner des matières premières respectueuses de l'environnement et du bien-être animal. Nos laines proviennent d'élevages d'Uruguay et de Nouvelle-Zélande reconnus pour la qualité de leurs fibres. Nous utilisons du coton d'Égypte issu d'une agriculture biologique. Les matières synthétiques proviennent d'une entreprise Européenne que nous avons sélectionné pour son niveau de qualité.

- La Laine Française -

FABRICANT FRANÇAIS DE LAINE  
DEPUIS 1946

# Veste manches kimono

Jacket with kimono sleeves — Vest met kimonomouwen



**SPORT +**

Majorelle 10517

TAILLES - SIZES - MATEN			
S	M	L	XL
PELOTES - BALLS - BOLLEN			
18	19	21	23

☺ 50500

5 boutons à gros trous cosmos Ø 27 mm  
5 large hole buttons cosmos Ø 27 mm  
5 knopen met grote gaten cosmos Ø 27 mm

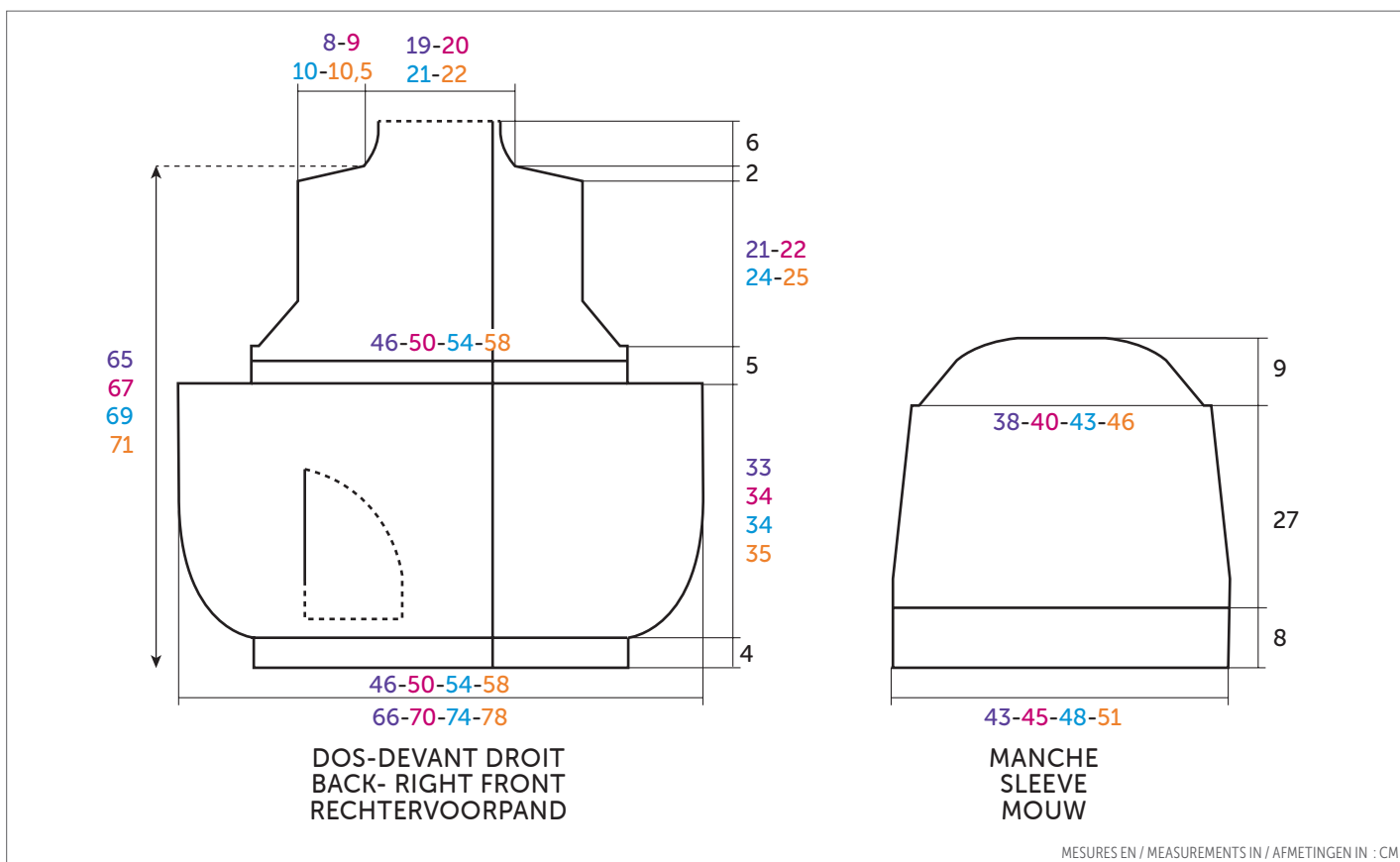

FRANÇAIS

AIGUILLES  
n° 4 - 5 et 5,5  
2 aig. à torsades

ACCESSOIRES  
5 boutons à gros trous cosmos  
Ø 27 mm réf. 50500 (lot de 6)

## • Légende

**3 m. fantaisie** : Tricoter 3 m. ensemble envers, ne pas lâcher les m. de l'aig. gauche, faire 1 jeté, tricoter encore 1 fois les 3 m. ensemble envers et laisser tomber les m. de l'aig. gauche.

**2 m. fantaisie avec 1 augmentation** : Tricoter 2 m. ensemble envers, ne pas lâcher les m. de l'aig. gauche, faire 1 jeté, tricoter encore 1 fois les 3 m. ensemble envers et laisser tomber les m. de l'aig. gauche.

**Pli vers la gauche (voir schéma)** : Glisser les 8 m. suivantes sur la 1ère aig. à torsades devant le travail, glisser les 8 m. suivantes sur la 2ème aig. à torsades derrière la 1ère en lui faisant faire un demi-tour afin que la dernière m. de la 2ème aig. se trouve derrière la 1ère m. de la 1ère aig. à torsades, puis tricoter ensemble endroit la 1ère m. de chacune des 3 aig. de gauche jusqu'à ce qu'il n'y ait plus de m. sur les aig. à torsades.

**Pli vers la droite (voir schéma)** : Glisser les 8 m. suivantes sur la 1ère aig. à torsades derrière le travail, glisser les 8 m. suivantes sur la 2ème aig. à torsades devant la 1ère en lui faisant faire un demi-tour afin que la dernière m. de la 2ème aig. se trouve devant la 1ère m. de la 1ère aig. à torsades, puis tricoter ensemble endroit la 1ère m. de chacune des 3 aig. de gauche jusqu'à ce qu'il n'y ait plus de m. sur les aig. à torsades

## • Points employés

**POINT MOUSSE**, aig. n° 5.  
**POINT FANTAISIE**, aig. n° 5,5. Sur un nombre de m. divisible par 4 + 1.  
**1er rg (endroit du travail)** : Endroit.

**2ème rg** : 1 m. endroit, \* 3 m. fantaisie, 1 m. endroit \*, répéter de \* à \*.

**3ème rg** : Endroit.

**4ème rg** : 2 m. envers, 1 m. endroit, \* 3 m. fantaisie, 1 m. endroit \*, répéter de \* à \*, terminer par 2 m. envers.

**5ème rg** : Reprendre au 1er rg.

**JERSEY ENDROIT**, aig. n° 4 - 4,5 et 5,5.

## • Echantillons

Pour réussir votre modèle, il est important de tricoter les échantillons (consulter nos astuces et conseils sur [bergeredefrance.fr/conseils](http://bergeredefrance.fr/conseils)).

Un carré de 10 cm point mousse = 16 m. et 30 rgs.

Un carré de 10 cm point fantaisie = 20 m. et 21 rgs.

## • Réalisation

### DOS :

Monter **77-83-89-95** m. aig. n° 5. Tricoter 4 cm (12 rgs) point mousse.

Continuer point fantaisie aig. n° 5,5, **mais au 2ème rg**, tricoter 3 m. envers, 1 m. endroit, 3 m. fantaisie, 1 m. endroit, \* 2 m. fantaisie avec 1 augmentation, 1 m. endroit \*, répéter de \* à \* et lorsqu'il reste 11 m. sur l'aig. gauche tricoter 3 m. fantaisie, 1 m. endroit, 3 m. fantaisie, 1 m. endroit, 3 m. envers.

Sur les **95-103-111-119** m. obtenues, continuer le point fantaisie en augmentant de chaque côté dès le 1er rg, puis tous les 2 rgs (tricoter les m. augmentées progressivement point fantaisie) 5 x 2 m., 5 x 1 m. ; puis tous les 4 rgs 4 x 1 m.

Puis, continuer sur les **133-141-149-157** m. obtenues.

### Plis :

A **37-38-38-39** cm (**82-84-84-86** rgs) de hauteur totale, tricoter **7-8-10-12** m. endroit, faire un pli vers la gauche, tricoter **4-6-6-7** m. endroit, faire un pli vers la gauche, tricoter **15-17-21-23** m. endroit, faire un pli vers la droite, tricoter **4-6-6-7** m. endroit, faire un pli vers la droite, tricoter **7-8-10-12** m. endroit.

### Taille :

Sur les **69-77-85-93** m. restantes, tricoter 5 rgs jersey endroit aig. n° 4, puis rabattre toutes les m.

Aig. n° 5,5, sur l'endroit du travail relever **73-79-85-91** m. le long du rg de m. rabattues.

Continuer point fantaisie en tricotant au 1er rg (envers du travail) 3 m. envers, 1 m. endroit, \* 2 m. fantaisie avec 1 augmentation, 1 m. endroit \*, répéter de \* à \*, terminer par 3 m. envers (= **95-103-111-119** m.).

### Emmanchures :

A **42-43-43-44** cm (**92-94-94-96** rgs) de hauteur totale, de chaque côté rabattre **3-3-4-3** m., puis diminuer à 1 m. du bord tous les 2 rgs :

**S** : 4 x 2 m.

**M et L** : 5 x 2 m.

**XL** : 6 x 2 m.

**Pour diminuer 2 m. à 1 m. du bord** : Tricoter 1 m. endroit, 3 m. ensemble endroit, continuer le rg et lorsqu'il reste 4 m. sur l'aig. gauche, tricoter 1 surjet

double, 1 m. endroit.

Continuer sur les **73-77-83-89** m. restantes.

### Épaules, col et revers de col :

A **63-65-67-69** cm (**136-140-144-148** rgs) de hauteur totale, **pour les épaules et le col** de chaque côté rabattre : **S** : tous les 2 rgs 3 x 6 m. ; tous les 4 rgs 2 x 1 m.

**M** : tous les 2 rgs 2 x 6 m., 1 x 7 m. ; tous les 4 rgs 2 x 1 m.

**L** : tous les 2 rgs 3 x 7 m. ; tous les 4 rgs 2 x 1 m.

**XL** : tous les 2 rgs 1 x 7 m., 2 x 8 m. ; tous les 4 rgs 2 x 1 m.

Tricoter 4 rgs sur les **33-35-37-39** m. restantes.

Puis, tricoter 1 rg envers aig. n° 5 sur l'endroit du travail pour marquer la pliure du col, puis continuer aig. n° 5,5 **pour le revers de col** en tricotant 1 rg envers sur l'envers du travail, 8 rgs point fantaisie et rabattre toutes les m.

### FONDS DE POCHE (2) :

Monter 21 m. aig. n° 5,5. Tricoter 4 cm (8 rgs) jersey endroit, laisser les m. en attente.

### DEVANT GAUCHE :

Monter **49-52-58-61** m. aig. n° 5. Tricoter 4 cm (12 rgs) point mousse.

Continuer aig. n° 5,5 en tricotant **48-51-57-60** m. point fantaisie, 1 m. point mousse (**pour la bordure**), **mais au 2ème rg**, tricoter 1 m. point mousse, 3 m. fantaisie, 1 m. endroit, \* 2 m. fantaisie avec 1 augmentation, 1 m. endroit \*, répéter de \* à \* et lorsqu'il reste 11 m. sur l'aig. gauche tricoter 3 m. fantaisie, 1 m. endroit, 3 m. fantaisie, 1 m. endroit, 3 m. envers.

Sur les **60-64-72-76** m. obtenues, continuer les différents points **en augmentant** à droite dès le 1er rg comme au dos.

### Ouverture de poche :

A 10 cm (24 rgs) de hauteur totale (= **en même temps** que la 1ère augmentation d'1 m.), tricoter **24-24-28-28** m. (augmentation comprise), laisser en attente les **47-51-55-59** m. suivantes, à la place de ces m. reprendre les m. laissées en attente d'un fond de poche.

Sur les **45-45-49-49** m. obtenues, continuer les différents points en terminant les augmentations **à droite, mais entre-temps** dès le 7ème rg de haut depuis le début de l'ouverture de poche, **à gauche** rabattre tous les 4 rgs 3 x 1 m., tous les 2 rgs 3 x 1 m., 4 x 2 m., 1 x 3 m., 1 x 4 m.

A 25 cm (56 rgs) de hauteur totale, laisser en attente les **32-32-36-36** m. restantes.

Reprendre les **47-51-55-59** m. laissées en attente à gauche, puis continuer les différents points.

A 25 cm (56 rgs) de hauteur totale, sur l'aig. avec les m., glisser les **32-32-36-36** m. en attente.

Puis, continuer les différents points sur les **79-83-91-95** m. obtenues.

### Plis :

A **37-38-38-39** cm (**82-84-84-86** rgs) de hauteur totale, tricoter **7-8-10-12** m. endroit, faire un pli vers la gauche, tricoter **4-6-6-7** m. endroit, faire un pli

vers la gauche, tricoter **20-21-27-28** m. endroit.

### Taille :

Sur les **47-51-59-63** m. restantes, pendant 5 rgs tricoter aig. n° 4 : 1 m. point mousse côté milieu devant, **46-50-58-62** m. jersey endroit, puis rabattre toutes les m.

Aig. n° 5,5, sur l'endroit du travail relever **47-50-56-59** m. le long du rg de m. rabattues.

Continuer en tricotant 1 m. point mousse (**pour la bordure**) et point fantaisie sur les autres m. en tricotant au 1er rg (envers du travail) 3 m. fantaisie, 1 m. endroit, \* 2 m. fantaisie avec 1 augmentation, 1 m. endroit \*, répéter de \* à \* terminer par 3 m. envers (= **60-64-72-76** m.).

### Emmanchure :

A droite, rabattre puis diminuer comme au dos.

Puis, continuer sur les **49-51-58-61** m. restantes.

### Épaules, col et revers de col :

A droite, rabattre comme au dos, puis tricoter 4 rgs sur les **29-30-35-36** m. restantes.

Puis, tricoter 1 rg envers aig. n° 5 sur l'endroit du travail pour marquer la pliure du col, puis continuer aig. n° 5,5 **pour le revers de col** en tricotant 1 rg envers sur l'envers du travail, 8 rgs point fantaisie et rabattre toutes les m.

### DEVANT DROIT :

Monter **49-52-58-61** m. aig. n° 5. Tricoter 4 cm (12 rgs) point mousse.

Continuer aig. n° 5,5 en tricotant 1 m. point mousse (**pour la bordure**), **48-51-57-60** m. point fantaisie, **mais au 2ème rg**, tricoter 3 m. envers, 1 m. endroit, 3 m. fantaisie, 1 m. endroit, \* 2 m. fantaisie avec 1 augmentation \*, répéter de \* à \*, terminer par 1 m. point mousse.

Sur les **60-64-72-76** m. obtenues, continuer les différents points **en augmentant** à gauche dès le 1er rg comme au dos.

### Ouverture de poche :

A 10 cm (24 rgs) de hauteur totale (= **après** la dernière augmentation de 2 m.), tricoter **47-51-55-59** m. et laisser en attente les **23-23-27-27** m. suivantes, puis continuer les différents points.

A 25 cm (56 rgs) de hauteur totale, laisser ces m. en attente.

Reprendre les **23-23-27-27** m. laissées en attente, puis à la suite reprendre les m. du 2ème fond de poche.

Sur les **44-44-48-48** m. obtenues, continuer les différents points en terminant les augmentations **à droite, mais entre-temps** dès le 7ème rg de haut depuis le début de l'ouverture de poche, **à droite** rabattre tous les 4 rgs 3 x 1 m., tous les 2 rgs 3 x 1 m., 4 x 2 m., 1 x 3 m., 1 x 4 m.

A 25 cm (56 rgs) de hauteur totale, sur l'aig. avec les **32-32-36-36** m. obtenues, glisser les **47-51-55-59** m. en attente.

Puis, continuer les différents points sur les **79-83-91-95** m. obtenues.

### Plis :

A **37-38-38-39** cm (**82-84-84-86** rgs) de hauteur totale, tricoter **20-21-27-28** m. endroit, faire un pli vers la droite,

tricoter **4-6-6-7** m. endroit, faire un pli vers la droite, tricoter **7-8-10-14** m. endroit.

#### Taille :

Sur les **47-51-59-63** m. restantes, pendant **5** rgs tricoter aig. n° 4 : **46-50-58-62** m. jersey endroit, **1** m. point mousse côté milieu devant, puis rabattre toutes les m.

Aig. n° 5,5, sur l'endroit du travail relever **47-50-56-59** m. le long du rg de m. rabattues.

Continuer point fantaisie en tricotant au 1er rg (envers du travail) **3** m. envers, **1** m. endroit, \* **2 m. fantaisie avec 1 augmentation**, **1** m. endroit \*, répéter de \* à \* et lorsqu'il reste **4** m. sur l'aig. gauche tricoter **3 m. fantaisie**, **1** m. point mousse pour la bordure (= **60-64-72-76** m.).

#### Emmanchure :

A gauche, rabattre puis diminuer comme au dos.

Puis, continuer sur les **49-51-58-61** m. restantes.

#### Epauls, col et revers de col :

A gauche, rabattre comme au dos, puis tricoter **4** rgs sur les **29-30-35-36** m. restantes.

Puis, tricoter **1** rg envers aig. n° 5 sur l'endroit du travail pour marquer la pliure du col, puis continuer aig. n° 5,5 pour le revers de col en tricotant **1** rg envers sur l'envers du travail, **8** rgs point fantaisie et rabattre toutes les m.

## MANCHES :

Se commence sur l'envers du travail.

Monter **69-73-81-85** m. aig. n° 5. Tricoter **8** cm (**23** rgs) point mousse.

Continuer point fantaisie aig. n° 5,5, mais au 2ème rg, tricoter :

**S** : **1** m. endroit, **3** m. fantaisie, **1** m. endroit, \* **2 m. fantaisie avec 1 augmentation**, **1** m. endroit \*, répéter de \* à \* et lorsqu'il reste **4** m. sur l'aig. gauche tricoter **3 m. fantaisie**, **1** m. endroit.

**M** : **1** m. endroit, **3** m. fantaisie, **1** m. endroit, **3** m. fantaisie, **1** m. endroit, \* **2 m. fantaisie avec 1 augmentation**, **1** m. endroit \*, répéter de \* à \* et lorsqu'il reste **4** m. sur l'aig. gauche tricoter **3 m. fantaisie**, **1** m. endroit.

**L** : **1** m. endroit, **3** m. fantaisie, **1** m. endroit, **3** m. fantaisie, **1** m. endroit, \* **2 m. fantaisie avec 1 augmentation**, **1** m. endroit \*, répéter de \* à \* et lorsqu'il reste **8** m. sur l'aig. gauche tricoter **3 m. fantaisie**, **1** m. endroit, **3** m. fantaisie, **1** m. endroit.

**XL** : **1** m. endroit, **3** m. fantaisie, **1** m. endroit, **3** m. fantaisie, **1** m. endroit, \* **2 m. fantaisie avec 1 augmentation**, **1** m. endroit \*, répéter de \* à \* et lorsqu'il reste **12** m. sur l'aig. gauche tricoter **3 m. fantaisie**, **1** m. endroit, **3** m. fantaisie, **1** m. endroit, **3** m. fantaisie, **1** m. endroit.

Sur les **89-93-101-105** m. obtenues, continuer le point fantaisie en rabattant

de chaque côté **3 x 1** m. tous les **10** rgs, **2 x 1** m. tous les **8** rgs.

Puis, continuer sur les **79-83-89-95** m. restantes.

#### Tête de manche :

A **35** cm (**81** rgs) de hauteur totale, rabattre de chaque côté tous les **2** rgs **1 x 3** m., **5 x 2** m., **3 x 3** m., **1 x 4** m. et les **27-31-37-43** m. restantes.

## FINITIONS :

Au bord de chaque ouverture de poche relever **30** m. aig. n° 5, puis les rabattre en les tricotant endroit sur l'envers du travail.

Coudre les fonds de poche à points glissés sur l'envers du travail.

Assembler les épaules et les côtés du col.

Plier le revers de col sur l'envers et ourler.

Coudre la tête des manches au bord des emmanchures.

Faire les coutures des manches en prévoyant un revers de **4** cm.

Faire les coutures des côtés de la veste.

Sur le devant droit, former **5** boutons sans couper les fils à **5** m. du bord (consulter nos astuces et conseils sur [bergeredefrance.fr/conseils](http://bergeredefrance.fr/conseils)), la 1ère à **3** cm de la pliure du col, la 2ème centrée sur la taille, la 3ème entre les 2 premières, puis les 2 dernières boutonsnières les ouvrir dans le bas du corps en répétant les intervalles précédents.

Coudre les boutons.

aig. gauche  
left needle  
linkerld.

PLI VERS LA GAUCHE  
PLEAT FACING LEFT  
PLOOI NAAR LINKS

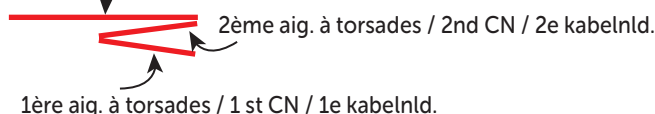

PLI VERS LA DROITE  
PLEAT FACING RIGHT  
PLOOI NAAR RECHTS

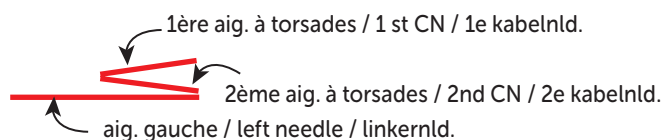

ENGLISH

#### KNITTING NEEDLES

**4.0 mm, 5.0 mm and 5.5 mm**

**2 cable needles (CN)**

#### ACCESSORIES

**5 large hole buttons cosmos**  
Ø 27 mm ref. 50500 (pk of 6)

## • Abbreviations

**3 pattern sts**: P 3 sts tog without dropping sts from left needle, yo, p once more the 3 sts tog and drop the sts from left needle.

**2 pattern sts with 1 increase**: P2 tog, do not drop sts from left needle, yo, p once more the 3 sts tog and drop the sts from left needle.

**Pleat facing left (see diagram)**: Slip the next 8 sts to 1st CN in front of work, slip the next 8 sts to 2nd CN behind the 1st one, turning it around so that the last st of 2nd needle is behind the 1st st of 1st CN,

then k tog the 1st sts of each of the left 3 needles until there are no sts left on cable needles.

**Pleat facing right (see diagram)**: Slip the next 8 sts to 1st CN at back of work, slip the next 8 sts to 2nd CN behind the 1st one, turning it around so that the last st of 2nd needle is in front of 1st st of 1st CN, then k tog the 1st st of each of the 3 left needles until there are no sts left on cable needles.

## • Stitches used

**GARTER STITCH (G. ST)**, using 5.0 mm needles.

**PATTERN STITCH (PATT ST)**, using 5.5 mm needles. Worked on a number of sts div by 4 + 1.

**Row 1 (RS)**: K.

**Row 2**: k 1, \* **3 pattern sts**, k 1 \*, rep from \* to \*.

**Row 3**: K.

**Row 4**: p 2, k 1, \* **3 pattern sts**, k 1 st \*, rep from \* to \*, end with p 2.

After row 4, rep from row 1.

**STOCKING STITCH (ST ST)**, using 4.0 mm, 4.5 mm and 5.5 mm needles.

## • Tension/Gauge

To achieve a good result, it is essential to make tension squares (see our tips and tricks on [bergeredefrance.com/advices](http://bergeredefrance.com/advices)).

**16** sts and **30** rows in G. st = **10** cm (4 in) square.

**20** sts and **21** rows in Patt st = **10** cm (4 in) square.

## • To make

### BACK:

Using 5.0 mm needles, cast on **77-83-89-95** sts. Work **4** cm (**1½** in) [**12** rows] in G. st. Change to 5.5 mm needles and cont in Patt st, **but au 2nd row**, work: p 3, k 1, **3 pattern sts**, k 1, **3 pattern sts**, k 1, \* **2 pattern sts with 1 increase**, k 1 \*, rep from \* to \* until 11 sts rem on left needle, work **3 pattern sts**, k 1, **3 pattern sts**, k 1, p 3. On the **95-103-111-119** sts obtained, cont in Patt st and inc at each end, starting on

1st row, then every 2nd row (incorporate the inc sts into Patt st as you go): 2 sts 5 times, 1 st 5 times; then every 4th row 1 st 4 times.

Then cont on the **133-141-149-157** sts obtained until work measures **37-38-38-39** cm (**14½-15-15-15¼** in) [**82-84-84-86** rows] total.

#### Pleats:

K **7-8-10-12**, make a **pleat facing left**, k **4-6-6-7** sts, make a **pleat facing left**, k **15-17-21-23** sts, make a **pleat facing right**, k **4-6-6-7** sts, make a **pleat facing right**, k **7-8-10-12** sts.

#### Waist:

On the rem **69-77-85-93** sts, work **5** rows in St st using 4.0 mm needles, then cast off all sts.

Using 5.5 mm needles, on RS pick up **73-79-85-91** sts along row of cast off sts.

Cont in Patt st, working on 1st row (WS): p 3, k 1, \* **2 pattern sts with 1 increase**, k 1 \*, rep from \* to \*, end with p 3 (= **95-103-111-119** sts).

Work as set until work measures **42-43-43-44** cm (**16½-17-17-17¼** in) [**92-94-94-96** rows] total.

#### Armholes:

Cast off **3-3-4-3** sts at the beg of the next 2 rows, then dec at each end, 1 st in from edge every 2nd row:

**S:** 2 sts 4 times

**M and L:** 2 sts 5 times

**XL:** 2 sts 6 times.

#### To decrease 2 sts, 1 st in from edge:

K 1, k 3 tog, cont row until 4 sts rem on left needle, sl 1, k2 tog, pssso, k 1.

Cont on the rem **73-77-83-89** sts until work measures **63-65-67-69** cm (**24¾-25½-26½-27¼** in) [**136-140-144-148** rows] total.

#### Shoulders, collar and folded collar:

**For shoulders and collar**, cast off at each end:

**S:** every 2nd row 6 sts 3 times; every 4th row 1 st twice

**M:** every 2nd row 6 sts twice, 7 sts once; every 4th row 1 st twice

**L:** every 2nd row 7 sts 3 times; every 4th row 1 st twice

**XL:** every 2nd row 7 sts once, 8 sts twice; every 4th row 1 st twice.

Work **4** rows on the rem **33-35-37-39** sts.

Then using 5.0 mm needles, p **1** row on RS to mark **folding line** of collar, then cont with 5.5 mm needles **for folded part of collar** and p **1** row on WS, **8** rows in Patt st and cast off all sts.

#### BOTTOM OF POCKET (2):

Using 5.5 mm needles, cast on **21** sts. Work **4** cm (**1½** in) [**8** rows] in St st, then leave the sts on hold.

#### LEFT FRONT:

Using 5.0 mm needles, cast on **49-52-58-61** sts. Work **4** cm (**1½** in) [**12** rows] in G. st. Change to 5.5 mm needles and cont as foll: **48-51-57-60** sts in Patt st, **1** st in G. st (**for border**), **but on 2nd row**, work 1 st in G. st, **3 pattern sts**, k 1, \* **2 pattern sts with 1 increase**, k 1 \*, rep from \* to \* until 11 sts

rem on left needle, work **3 pattern sts**, k 1, **3 pattern sts**, k 1, p 3.

On the **60-64-72-76** sts obtained, cont as set **and inc** on right edge starting on 1st row, as for back.

Work as set until work measures **10** cm (4 in) [**24** rows] total (= **at the same time** as 1st inc of 1 st).

#### Opening of pocket:

Work **24-24-28-28** sts (including the inc), leave on hold the next **47-51-55-59** sts, to replace those sts place back on needle the sts left on hold of a bottom of pocket.

On the **45-45-49-49** sts obtained, cont as set, finishing the inc **on right edge**, **but meanwhile** starting on **7th** row after starting opening of pocket, **on left edge** cast off every 4th row 1 st 3 times, every 2nd row 1 st 3 times, 2 sts 4 times, 3 sts once, 4 sts once.

Work as set until work measures **25** cm (**9¾** in) [**56** rows] total.

Leave on hold the rem **32-32-36-36** sts.

Place back on needle the **47-51-55-59** sts left on hold on left edge, then cont as set until work measures **25** cm (**9¾** in) [**56** rows] total.

Slip on working needle the **32-32-36-36** sts on hold.

Then cont as set on the **79-83-91-95** sts obtained until work measures **37-38-38-39** cm (**14½-15-15-15¼** in) [**82-84-84-86** rows] total.

#### Pleats:

K **7-8-10-12** sts, make a **pleat facing left**, k **4-6-6-7** sts, make a **pleat facing left**, k **20-21-27-28** sts.

#### Waist:

On the rem **47-51-59-63** sts, work **5** rows as foll using 4.0 mm needles: **1** st in G. st on center front edge, **46-50-58-62** sts in St st, then cast off all sts.

Change to 5.5 mm needles and pick up on RS **47-50-56-59** sts along row of cast off sts.

Cont as foll: **1** st in G. st (**for border**) and work in Patt st on the other sts, working on 1st row (WS): **3 pattern sts**, k 1, \* **2 pattern sts with 1 increase**, k 1 \*, rep from \* to \*, end with p 3 (= **60-64-72-76** sts).

#### Armhole:

On right edge, cast off then dec as for back.

Then cont on the rem **49-51-58-61** sts.

#### Shoulders, collar and folded collar:

On right edge, cast off as for back, then work **4** rows on the rem **29-30-35-36** sts. Then using 5.0 mm needles, p **1** row on RS to mark **folding line** of collar, then cont with 5.5 mm needles **for folded part of collar** and p **1** row on WS, then work **8** rows in Patt st and cast off all sts.

#### RIGHT FRONT:

Using 5.0 mm needles, cast on **49-52-58-61** sts. Work **4** cm (**1½** in) [**12** rows] in G. st. Change to 5.5 mm needles and work as foll: **1** st in G. st (**for border**), **48-51-57-60** sts in Patt st, **but on 2nd row**, p 3, k 1, **3 pattern sts**, k 1, **3 pattern sts**, \* k 1, **2 pattern sts with 1 increase** \*, rep from \* to \*, end with **1** st in G. st.

On the **60-64-72-76** sts obtained, cont as set **and inc** on left edge starting on 1st row as for back.

#### Opening of pocket:

When work measures **10** cm (4 in) [**24** rows] total (= **after** the last 2 sts inc), work **47-51-55-59** sts and leave on hold the next **23-23-27-27** sts, then cont as set until work measures **25** cm (**9¾** in) [**56** rows] total.

Leave those sts on hold.

Place back on needle the **23-23-27-27** sts left on hold, then right after place back on needle the sts from 2nd bottom of pocket.

On the **44-44-48-48** sts obtained, cont as set, finishing the increases **on right edge**, **but meanwhile** starting on **7th** row after starting opening of pocket, **on right edge** cast off every 4th row 1 st 3 times, every 2nd row 1 st 3 times, 2 sts 4 times, 3 sts once, 4 sts once.

Work as set until work measures **25** cm (**9¾** in) [**56** rows] total.

On working needle with the **32-32-36-36** sts obtained, slip the **47-51-55-59** sts on hold.

Then cont as set on the **79-83-91-95** sts obtained until work measures **37-38-38-39** cm (**14½-15-15-15¼** in) [**82-84-84-86** rows] total.

#### Pleats:

K **20-21-27-28** sts, make a **pleat facing right**, k **4-6-6-7** sts, make a **pleat facing right**, k **7-8-10-14** sts.

#### Wast:

On the rem **47-51-59-63** sts, for **5** rows work using 4.0 mm needles: **46-50-58-62** sts in St st, **1** st in G. st on center front edge, then cast off all sts.

Change to 5.5 mm, pick up on RS **47-50-56-59** sts along row of cast off sts.

Cont in Patt st, working on 1st row (WS) p 3, k 1, \* **2 pattern sts with 1 increase**, k 1 \*, rep from \* to \* until 4 sts rem on left needle, work **3 pattern sts**, **1** st in G. st **for border** (= **60-64-72-76** sts).

#### Armhole:

On left edge, cast off then dec as for back. Then cont on the rem **49-51-58-61** sts.

#### Shoulders, col and revers de col:

On left edge, cast off as for back, then work **4** rows on the rem **29-30-35-36** sts. Then, p **1** row using 5.0 mm needles on RS to mark **folding line** of collar, then cont with 5.5 mm needles **for folded part of collar**, p **1** row on WS, **8** rows in Patt st and cast off all sts.

#### SLEEVES:

Start on WS of work.

Using 5.0 mm needles, cast on **69-73-81-85** sts. Work **8** cm (**3¼** in) [**23** rows] in G. st.

Change to 5.5 mm needles and cont in Patt st, **but on 2nd row**, work:

**S:** k 1, **3 pattern sts**, k 1, \* **2 pattern sts with 1 increase**, k 1 \*, rep from \* to \* until 4 sts rem on left needle work **3 pattern sts**, k 1.

**M:** k 1, **3 pattern sts**, k 1, **3 pattern sts**, k 1, \* **2 pattern sts with 1 increase**, k 1 \*, rep from \* to \* until 4 sts rem on left needle work **3 pattern sts**, k 1.

**L:** k 1, 3 pattern sts, k 1, 3 pattern sts, k 1, 3 pattern sts, k 1, \* 2 pattern sts with 1 increase, k 1 \*, rep from \* to \* until 8 sts rem on left needle, work 3 pattern sts, k 1, 3 pattern sts, k 1.

**XL:** k 1, 3 pattern sts, k 1, 3 pattern sts, k 1, 3 pattern sts, k 1, \* 2 pattern sts with 1 increase, k 1 \*, rep from \* to \* until 12 sts rem on left needle, work 3 pattern sts, k 1, 3 pattern sts, k 1, 3 pattern sts, k 1.

On the **89-93-101-105** sts obtained, cont in Patt st and cast off at each end 1 st 3 times every 10th row, 1 st twice every 8th row.

Then cont on the rem **79-83-89-95** sts until work measures **35 cm (13¾ in)** [**81 rows**] total.

#### Top of sleeve:

Cast off at the beg of every row: 3 sts twice, 2 sts 10 times, 3 sts 6 times, 4 sts twice and the rem **27-31-37-43** sts.

#### FINISHING:

Along the edge of each opening of pocket and using 5.0 mm needles, pick up **30** sts, then cast them off kwise on WS.

Sew bottom of pockets in invisible stitch on WS.

Join shoulders and sides of collar.

Fold collar to WS and stitch hem in place.

Seam top of sleeves to edge of armholes.

Sew sleeve seams, allowing for a **4 cm (1½ in)** folded edge.

Sew side seams of jacket.

On right front, make **5** no-cut buttonholes, 5 sts in from edge (see our tips and tricks on [bergeredefrance.com/advices](http://bergeredefrance.com/advices)), the 1st one located **3 cm (1¼ in)** in from fold of collar, the 2nd one centered on waist, the 3rd one between the first 2, then for the last 2 buttonholes, make them in lower body spacing them as previously.

Sew buttons.

Secure and weave in ends.



NEDERLANDS

BREINAALDEN

nr. 4 - 5 en 5,5

2 kabelnld.

FOURNITUREN

5 knopen met grote gaten cosmos

Ø 27 mm art. 50500 (pakje van 6)

## • Toelichting

**3 st. fantasie** : 3 st. samen averecht breien, de st. niet van de linkernld. laten vallen, 1 omslag maken, nog 1 keer de 3 st. samen averecht breien en dan de st. van de linkernld. laten vallen.

**2 st. fantasie met 1 meerdering** : 2 st. samen averecht breien, de st. niet van de linkernld. laten vallen, 1 omslag maken, nog 1 keer de 3 st. samen averecht breien en dan de st. van de linkernld. laten vallen.

**Plooi naar links (zie schema)** : de volgende 8 st. op de 1e kabelnld. voor het werk zetten, de volgende 8 st. op de 2e kabelnld. achter de 1e plaatsen en hierbij de kabelnld. een halve slag draaien zodat de laatste st. van de 2e nld. achter de 1e st. van de 1e kabelnld. zit, dan de 1e st. van elk van de 3 linkernld. samen recht breien tot er geen st. meer over zijn op de kabelnld.

**Plooi naar rechts (zie schema)** : de volgende 8 st. op de 1e kabelnld. achter het werk zetten, de volgende 8 st. op de 2e kabelnld. voor de 1e plaatsen en hierbij de kabelnld. een halve slag draaien zodat de laatste st. van de 2e nld. voor de 1e st. van de 1e kabelnld. zit, dan de 1e st. van elk van de 3 linkernld. samen recht breien tot er geen st. meer over zijn op de kabelnld.

## • Gebruikte steken

**RIBBELSTEEK**, nld. nr. 5.

**FANTASIESTEЕК**, nld. nr. 5,5. Over een aantal st. deelbaar door 4 + 1.

**1e nld. (goede kant van het werk)** : recht.

**2e nld.** : 1 st. recht, \* 3 st. fantasie, 1 st. recht \*, herhalen van \* tot \*.

**3e nld.** : recht.

**4e nld.** : 2 st. averecht, 1 st. recht, \* 3 st. fantasie, 1 st. recht \*, herhalen van \* tot \*, eindigen met 2 st. averecht.

**5e nld.** : herhalen vanaf de 1e nld.

**RECHTE TRICOTSTEEK**, nld. nr. 4 - 4,5 en 5,5.

## • Proeflapjes

Voor het slagen van je model is het belangrijk om de proeflapjes te breien (zie tips en raad op [bergeredefrance.nl/conseils](http://bergeredefrance.nl/conseils)).

Een vierkant van 10 cm in ribbelsteek = 16 st. en 30 nld.

Een vierkant van 10 cm in fantasiesteek = 20 st. en 21 nld.

## • Uitvoering

### RUGPAND :

**77-83-89-95** st. met nld. nr. 5 opzetten en 4 cm (**12** nld.) ribbelsteek breien.

Met nld. nr. 5,5 verder breien in fantasiesteek, **maar in de 2e nld.** breien : 3 st. averecht, 1 st. recht, 3 st. fantasie, 1 st. recht, 3 st. fantasie, 1 st. recht, \* 2 st. fantasie met 1 meerdering, 1 st. recht \*, herhalen van \* tot \* en als er nog 11 st. op de linkernld. over zijn, dan breien : 3 st. fantasie, 1 st. recht, 3 st. fantasie, 1 st. recht, 3 st. averecht.

Over de verkregen **95-103-111-119** st. verder breien in fantasiesteek en hierbij aan beide kanten vanaf de 1e nld., dan elke 2e nld. 5 x 2 st., 5 x 1 st. ; dan elke 4e nld. 4 x 1 st. meerderen (de gemeederde st. geleidelijk in fantasiesteek breien).

Dan verder breien over de verkregen **133-141-149-157** st.

### Plooien :

Op **37-38-38-39** cm (**82-84-84-86** nld.) totale hoogte **7-8-10-12** st. recht breien, een **plooi naar links** maken, **4-6-6-7** st. recht breien, een **plooi naar links** maken, **15-17-21-23** m. st. recht breien, een **plooi naar rechts** maken, **4-6-6-7** st. recht breien, een **plooi naar rechts** maken, **7-8-10-12** st. recht breien.

### Taille :

Over de overige **69-77-85-93** st. 5 nld. rechte tricotsteek met nld. nr. 4 breien, dan alle st. afkanten.

Met nld. nr. 5,5 op de goede kant van het werk **73-79-85-91** st. opnemen langs de nld. afgekante st.

Verder breien in fantasiesteek en hierbij de 1e nld. (achterkant van het werk) als volgt breien : 3 st. averecht, 1 st. recht, \* 2 st. fantasie met 1 meerdering, 1 st. recht \*, herhalen van \* tot \*, eindigen met

3 st. averecht (= **95-103-111-119** st.).

### Armsgaten :

Op **42-43-43-44** cm (**92-94-94-96** nld.) totale hoogte aan beide kanten **3-3-4-3** st. afkanten, dan op 1 st. uit de kant elke 2e nld. minderen voor :

**S** : 4 x 2 st.

**M en L** : 5 x 2 st.

**XL** : 6 x 2 st.

**Voor het minderen van 2 st. op 1 st. uit de kant** : 1 st. recht, 3 st. samen recht breien, de nld. verder breien en als er nog 4 st. op de linkernld. over zijn, dan 1 dubbele overhaling en 1 st. recht breien. Verder breien over de overige **73-77-83-89** st.

### Schouders, col en omslag van de col :

Op **63-65-67-69** cm (**136-140-144-148** nld.) totale hoogte **voor de schouders en de col** aan beide kanten afkanten voor :

**S** : elke 2e nld. 3 x 6 st. ; elke 4e nld. 2 x 1 st.

**M** : elke 2e nld. 2 x 6 st., 1 x 7 st. ; elke 4e nld. 2 x 1 st.

**L** : elke 2e nld. 3 x 7 st. ; elke 4e nld. 2 x 1 st.

**XL** : elke 2e nld. 1 x 7 st., 2 x 8 st. ; elke 4e nld. 2 x 1 st.

**4** nld. breien over de overige **33-35-37-39** st.

Dan **1** nld. averecht met nld. nr. 5 breien op de goede kant van het werk om de **vouw** van de col te vormen, dan verder breien met nld. nr. 5,5 **voor de omslag van de col** en hiervoor **1** nld. averecht breien op de achterkant van het werk, dan **8** nld. fantasiesteek en alle st. afkanten.

## BINNENZAKKEN (2) :

**21** st. met nld. nr. 5,5 opzetten, **4** cm (**8** nld.) rechte tricotsteek breien, dan de st. laten wachten.

## LINKERVOORPAND :

**49-52-58-61** st. met nld. nr. 5 opzetten en 4 cm (**12** nld.) ribbelsteek breien.

Als volgt met nld. nr. 5,5 verder breien : **48-51-57-60** st. fantasiesteek, **1** st. ribbelsteek (**voor de bies**), **maar in de 2e nld.** breien : 1 st. ribbelsteek, 3 st. fantasie, 1 st. recht, \* 2 st. fantasie met 1 meerdering, 1 st. recht \*, herhalen van \* tot \* en als er nog 11 st. op de linkernld. over zijn, dan breien : 3 st. fantasie, 1 st. recht, 3 st. fantasie, 1 st. recht, 3 st. averecht.

Over de verkregen **60-64-72-76** st. verder breien in de verschillende steken **en**

**hierbij** vanaf de 1e nld. rechts **meerderen** als voor het rugpand.

#### Zakopening :

Op **10 cm (24 nld.)** totale hoogte (= **tegelijk** met de 1e meerdering van 1 st.), **24-24-28-28** st. breien (meerdering inbegrepen), de volgende **47-51-55-59** st. laten wachten, in de plaats van deze st. de wachtende st. van een binnenzak weer opnemen.

Over de verkregen **45-45-49-49** st. verder breien in de verschillende steken en hierbij de meerderingen **rechts** afmaken, **maar ondertussen** vanaf de **7e** nld. hoogte vanaf het begin van de zakopening **links** elke 4e nld. 3 x 1 st., elke 2e nld. 3 x 1 st., 4 x 2 st., 1 x 3 st., 1 x 4 st. afkanten.

Op **25 cm (56 nld.)** totale hoogte de overige **32-32-36-36** st. laten wachten.

De wachtende **47-51-55-59** st. links weer opnemen en verder breien in de verschillende steken.

Op **25 cm (56 nld.)** totale hoogte, op de breinld. met de st., de wachtende **32-32-36-36** st. zetten.

Dan verder breien in de verschillende steken over de verkregen **79-83-91-95** st.

#### Plooien :

Op **37-38-38-39 cm (82-84-84-86 nld.)** totale hoogte **7-8-10-12** st. recht breien, een **plooi naar links** maken, **4-6-6-7** st. recht breien, een **plooi naar links** maken, **20-21-27-28** st. recht breien.

#### Taille :

Over de overige **47-51-59-63** st. gedurende **5** nld. met nld. nr. 4 breien : **1** st. ribbelsteek middenvoor, **46-50-58-62** st. rechte tricotsteek, dan alle st. afkanten.

Met nld. nr. 5,5 op de goede kant van het werk **47-50-56-59** st. opnemen langs de nld. afgekante st.

Verder breien : **1** st. ribbelsteek (**voor de bies**) en fantasiesteek over de andere st. en hierbij de 1e nld. (achterkant van het werk) als volgt breien : **3 st. fantasie**, 1 st. recht, **\* 2 st. fantasie met 1 meerdering**, 1 st. recht \*, herhalen van \* tot \*, eindigen met 3 st. averecht (= **60-64-72-76** st.).

#### Armsgat :

Rechts afkanten, dan minderen als voor het rugpand.

Dan verder breien over de overige **49-51-58-61** st.

#### Schouder, col en omslag van de col :

Rechts afkanten als voor het rugpand, dan **4** nld. breien over de overige **29-30-35-36** st.

Dan **1** nld. averecht met nld. nr. 5 breien op de goede kant van het werk om de **vouw** van de col te vormen, dan verder breien met nld. nr. 5,5 **voor de omslag van de col** en hiervoor **1** nld. averecht breien op de achterkant van het werk, dan **8** nld. fantasiesteek en alle st. afkanten.

#### RECHTERVOORPAND :

**49-52-58-61** st. met nld. nr. 5 opzetten en **4** cm (**12** nld.) ribbelsteek breien.

Als volgt met nld. nr. 5,5 verder breien : **1** st. ribbelsteek (**voor de bies**), **48-51-57-60** st. fantasiesteek, **maar in de 2e nld.** breien : 3 st. averecht, 1 st. recht,

**3 st. fantasie**, 1 st. recht, **3 st. fantasie**, \* 1 st. recht, **2 st. fantasie met 1 meerdering** \*, herhalen van \* tot \*, eindigen met **1** st. ribbelsteek.

Over de verkregen **60-64-72-76** st. verder breien in de verschillende steken **en hierbij** vanaf de 1e nld. links **meerderen** als voor het rugpand.

#### Zakopening :

Op **10 cm (24 nld.)** totale hoogte (= **na** de laatste meerdering van 2 st.), **47-51-55-59** st. breien en de volgende **23-23-27-27** st. laten wachten, dan verder breien in de verschillende steken.

Op **25 cm (56 nld.)** totale hoogte deze st. laten wachten.

De wachtende **23-23-27-27** st. weer opnemen, dan hierachter de st. van de 2e binnenzak weer opnemen.

Over de verkregen **44-44-48-48** st. verder breien in de verschillende steken en hierbij de meerderingen **rechts** afmaken, **maar ondertussen** vanaf de **7e** nld. hoogte vanaf het begin van de zakopening, **rechts** elke 4e nld. 3 x 1 st., elke 2e nld. 3 x 1 st., 4 x 2 st., 1 x 3 st., 1 x 4 st. afkanten.

Op **25 cm (56 nld.)** totale hoogte op de nld. met de verkregen **32-32-36-36** st. de wachtende **47-51-55-59** st. zetten.

Dan verder breien in de verschillende steken over de verkregen **79-83-91-95** st.

#### Plooien :

Op **37-38-38-39 cm (82-84-84-86 nld.)** totale hoogte **20-21-27-28** st. recht breien, een **plooi naar rechts** maken, **4-6-6-7** st. recht breien, een **plooi naar rechts** maken, **7-8-10-14** st. recht breien.

#### Taille :

Over de overige **47-51-59-63** st. gedurende **5** nld. met nld. nr. 4 breien : **46-50-58-62** st. rechte tricotsteek, **1** st. ribbelsteek middenvoor, dan alle st. afkanten.

Met nld. nr. 5,5 op de goede kant van het werk **47-50-56-59** st. opnemen langs de nld. afgekante st.

Verder breien in fantasiesteek en hierbij in de 1e nld. (achterkant van het werk) breien : 3 st. averecht, 1 st. recht, **\* 2 st. fantasie met 1 meerdering**, 1 st. recht \*, herhalen van \* tot \* en als er nog 4 st. op de linkernld. over zijn : **3 st. fantasie**, **1** st. ribbelsteek **voor de bies** (= **60-64-72-76** st.).

#### Armsgat :

Links afkanten, dan minderen als voor het rugpand.

Dan verder breien over de overige **49-51-58-61** st.

#### Schouder, col en omslag van de col :

Links afkanten als voor het rugpand, dan **4** nld. breien over de overige **29-30-35-36** st.

Dan **1** nld. averecht met nld. nr. 5 breien op de goede kant van het werk om de **vouw** van de col te vormen, dan verder breien met nld. nr. 5,5 **voor de omslag van de col** en hiervoor **1** nld. averecht breien op de achterkant van het werk, dan **8** nld. fantasiesteek en alle st. afkanten.

## MOUWEN :

Beginnen op de achterkant van het werk. **69-73-81-85** st. met nld. nr. 5 opzetten en **8** cm (**23** nld.) ribbelsteek breien.

Verder breien met nld. nr. 5,5 in fantasiesteek, **maar in de 2e nld.** breien voor :

**S** : 1 st. recht, **3 st. fantasie**, 1 st. recht, **\* 2 st. fantasie met 1 meerdering** , 1 st. recht \*, herhalen van \* tot \* en als er nog 4 st. op de linkernld. over zijn, dan **3 st. fantasie**, 1 st. recht breien.

**M** : 1 st. recht, **3 st. fantasie**, 1 st. recht, **3 st. fantasie**, 1 st. recht, **\* 2 st. fantasie met 1 meerdering** , 1 st. recht \*, herhalen van \* tot \* en als er nog 4 st. op de linkernld. over zijn, dan **3 st. fantasie**, 1 st. recht breien.

**L** : 1 st. recht, **3 st. fantasie**, 1 st. recht, **3 st. fantasie**, 1 st. recht, **3 st. fantasie**, 1 st. recht, **\* 2 st. fantasie met 1 meerdering** , 1 st. recht \*, herhalen van \* tot \* en als er nog 8 st. op de linkernld. over zijn, dan breien : **3 st. fantasie**, 1 st. recht, **3 st. fantasie**, 1 st. recht.

**XL** : 1 st. recht, **3 st. fantasie**, 1 st. recht, **3 st. fantasie**, 1 st. recht, **3 st. fantasie**, 1 st. recht, **\* 2 st. fantasie met 1 meerdering** , 1 st. recht \*, herhalen van \* tot \* en als er nog 12 st. op de linkernld. over zijn, dan breien : **3 st. fantasie**, 1 st. recht, **3 st. fantasie**, 1 st. recht, **3 st. fantasie**, 1 st. recht.

Over de verkregen **89-93-101-105** st. verder breien in fantasiesteek en hierbij aan beide kanten 3 x 1 st. elke 10e nld., 2 x 1 st. elke 8e nld. afkanten  
Dan verder breien over de overige **79-83-89-95** st.

#### Mouwkop :

Op **35 cm (81 nld.)** totale hoogte aan beide kanten elke 2e nld. 1 x 3 st., 5 x 2 st., 3 x 3 st., 1 x 4 st. en de overige **27-31-37-43** st. afkanten.

#### AFWERKING :

Met nld. nr. 5 langs elke zakopening **30** st. opnemen, dan de st. afkanten en ze hierbij recht breien op de achterkant van het werk.

De binnenzakken met de slipsteek op de achterkant vastnaaien.

De schouders en de zijkanten van de col aan elkaar naaien.

De omslag van de col naar binnen vouwen en vastzomen.

De mouwkoppen langs de armsgaten naaien.

De mouwnaden aan elkaar naaien en hierbij rekening houden met een omslag van **4** cm.

De zijnaden van het vest aan elkaar naaien.

In het rechtervoorpand op **5** st. uit de kant **5** knoopsgaten vormen zonder de draden door te knippen (zie tips en raad op [bergeredefrance.nl/conseils/](http://bergeredefrance.nl/conseils/)), het 1e op **3** cm van de vouw van de col, het 2e in het midden van de taille, het 3e tussen de eerste 2, dan de laatste 2 knoopsgaten aan de onderkant van het vest maken op dezelfde afstand van elkaar als de vorige knoopsgaten.

De knopen aannaaien.