

# *Pull jacquard col rond*

*Intarsia roll neck sweater — Jacquard coltrui*

# BERGERE

DE FRANCE

## *Une laine de qualité fabriquée en France*

ENSEMBLE, FAVORISONS LA FABRICATION FRANÇAISE

Bergère de France est une filature familiale, installée à Bar-le-Duc, au cœur de la Lorraine depuis 1946. De la création des fils à l'expédition des pelotes, de la recherche de style à la réalisation des livres et magazines, toutes ces étapes sont réalisées en France dans nos ateliers. En choisissant la laine Bergère de France, vous favorisez une production locale et encouragez le savoir-faire français.



### *Une fabrication et une qualité maîtrisée*

En tant que fabricant, nous apportons un grand soin à la qualité de nos fils. Nous maîtrisons et contrôlons ainsi directement toutes les étapes de la production.

Nous assurons dans notre usine les grandes étapes de fabrication du fil à tricoter : la teinture, la préparation, la filature, l'assemblage, le retordage, la finition et la mise en pelote des fils.

### *Une filature éthique*

Nous avons à cœur de sélectionner des matières premières respectueuses de l'environnement et du bien-être animal. Nos laines proviennent d'élevages d'Uruguay et de Nouvelle-Zélande reconnus pour la qualité de leurs fibres. Nous utilisons du coton d'Égypte issu d'une agriculture biologique. Les matières synthétiques proviennent d'une entreprise Européenne que nous avons sélectionné pour son niveau de qualité.

- La Laine Française -

FABRICANT FRANÇAIS DE LAINE  
DEPUIS 1946

# Pull jacquard col rond



## SPORT +

Cream	10512
Terracota	10540
Canyon	10626
Noir	10514

TAILLES				
S	M	L	XL	XXL
PELOTES				
7	7	8	9	9
2	2	2	2	3
2	2	2	2	2
1	1	1	1	1

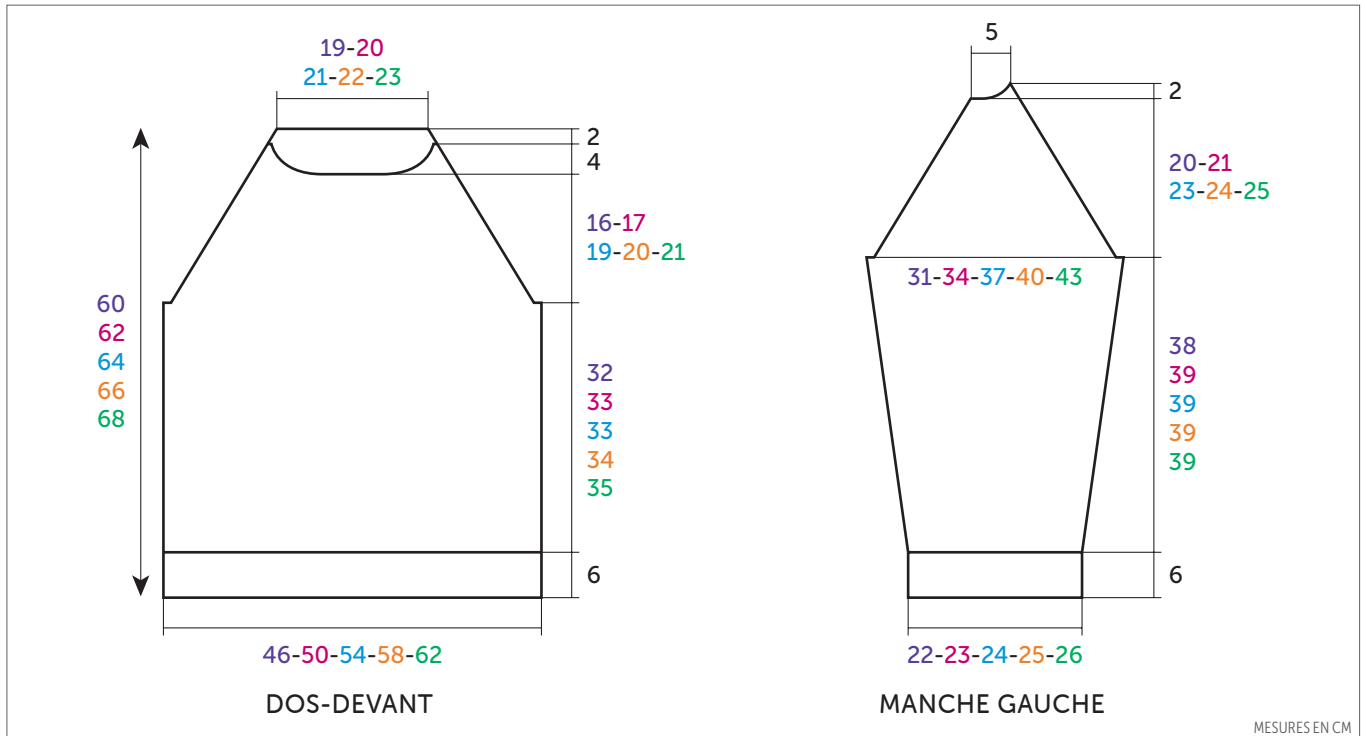

AIGUILLES  
n° 4,5 et 5

## • Points employés

CÔTES 2/2, aig. n° 4,5.

JACQUARD, aig. n° 5. Suivre les grilles selon la taille à réaliser. Prendre un peloton par motif et bien croiser les fils à chaque changement de coloris.

Les points de broderie : Consulter nos astuces et conseils sur [bergeredefrance.fr/conseils](http://bergeredefrance.fr/conseils).

## • Echantillon

Pour réussir votre modèle, il est important de tricoter l'échantillon (consulter nos astuces et conseils sur [bergeredefrance.fr/conseils](http://bergeredefrance.fr/conseils)).

Un carré de 10 cm jacquard = 16 m. et 20 rgs.

## • Réalisation

### DOS :

Monter 74-82-86-94-98 m. Cream aig. n° 4,5. Tricoter 6 cm (16 rgs) côtes 2/2, mais au dernier rg pour S et L augmenter 1 m. de chaque côté, XL augmenter 1 m., XXL répartir 3 augmentations (= 76-82-88-95-101 m.).

Continuer jacquard aig. n° 5 en suivant la grille n° 1 selon la taille à réaliser.

### Raglan :

A 38-39-39-40-41 cm (80-82-82-84-86 rgs) de hauteur totale, de chaque côté rabattre 2-2-3-4-5 m., puis diminuer à 1 m. du bord :

S : dès le 3ème rg, puis tous les 2 rgs 20 x 1 m.

M : dès le 1er rg, puis tous les 2 rgs 22 x 1 m.

L : dès le 3ème rg, puis tous les 2 rgs 23 x 1 m.

XL : dès le 1er rg, puis tous les 2 rgs 25 x 1 m.

XXL : dès le 1er rg, puis tous les 2 rgs 26 x 1 m.

Pour diminuer 1 m. à 1 m. du bord : Tricoter 1 m. endroit, 2 m. ensemble endroit, continuer le rg et lorsqu'il reste 3 m. sur l'aig. gauche, tricoter 1 surjet simple, 1 m. endroit.

Après la dernière diminution de raglan, tricoter 1 rg sur les 32-34-36-37-39 m. restantes et rabattre toutes les m. pour l'encolure.

### DEVANT :

Tricoter comme au dos jusqu'au raglan, mais en suivant la grille n° 2 selon la taille à réaliser.

### Raglan et encolure :

A 38-39-39-40-41 cm (80-82-82-84-86 rgs) de hauteur totale, pour le raglan

de chaque côté rabattre **2-2-3-4-5** m., puis diminuer à 1 m. du bord :

**S** : dès le 3ème rg, puis tous les 2 rgs 18 x 1 m.,

**M** : dès le 1er rg, puis tous les 2 rgs 20 x 1 m.,

**L** : dès le 3ème rg, puis tous les 2 rgs 21 x 1 m.,

**XL** : dès le 1er rg, puis tous les 2 rgs 23 x 1 m.,

**XXL** : dès le 1er rg, puis tous les 2 rgs 24 x 1 m.,

**mais entre-temps**, à **54-56-58-60-62** cm (**112-116-120-124-128** rgs) de hauteur totale, **pour l'encolure** rabattre les **22-24-26-27-29** m. centrales, puis continuer chaque côté séparément en rabattant côté encolure tous les 2 rgs 1 x 2 m., 2 x 1 m. et les 3 m. restantes.

### MANCHE GAUCHE :

Monter **34-38-38-42-42** m. Cream aig. n° 4,5. Tricoter **6** cm (**16** rgs) côtes 2/2,

**mais** au dernier rg **pour S - L et XXL** augmenter 1 m. de chaque côté (= **36-38-40-42-44** m.).

Continuer jacquard aig. n° 5 en suivant la **grille n° 3** selon la taille à réaliser en augmentant de chaque côté à 1 m. du bord :

**S** : 8 x 1 m. tous les 8 rgs.

**M** : 7 x 1 m. tous les 8 rgs, 2 x 1 m. tous les 6 rgs.

**L** : 5 x 1 m. tous les 8 rgs, 5 x 1 m. tous les 6 rgs.

**XL** : 12 x 1 m. tous les 6 rgs.

**XXL** : 10 x 1 m. tous les 6 rgs, 3 x 1 m. tous les 4 rgs.

Puis, continuer sur les **52-56-60-66-70** m. obtenues.

### Raglan :

A **44-45-45-45-45** cm (**92-94-94-94-94** rgs) de hauteur totale, de chaque côté rabattre **2-2-3-4-5** m., puis diminuer à **droite** comme au dos, **en même**

**temps à gauche** comme au devant, puis rabattre à gauche tous les 2 rgs 1 x 5 m., 1 x 2 m. et les 3 m. restantes.

### MANCHE DROITE :

Comme la manche gauche, **mais** en suivant la **grille n° 4** et en tricotant le raglan en sens inverse.

### COL :

Monter **90-94-98-102-106** m. Cream aig. n° 4,5. Tricoter **18** cm côtes 2/2 et laisser les m. en attente.

### FINITIONS :

Assembler les raglans.

Poser à points arrière le col au bord de l'encolure. Puis, assembler les petits côtés en prévoyant un revers de **9** cm.

Faire les coutures des manches et des côtés du pull.

**Broderie** : Sur le devant, broder à points lancés en suivant la **grille n° 2**.

GRILLE N° 1 DOS

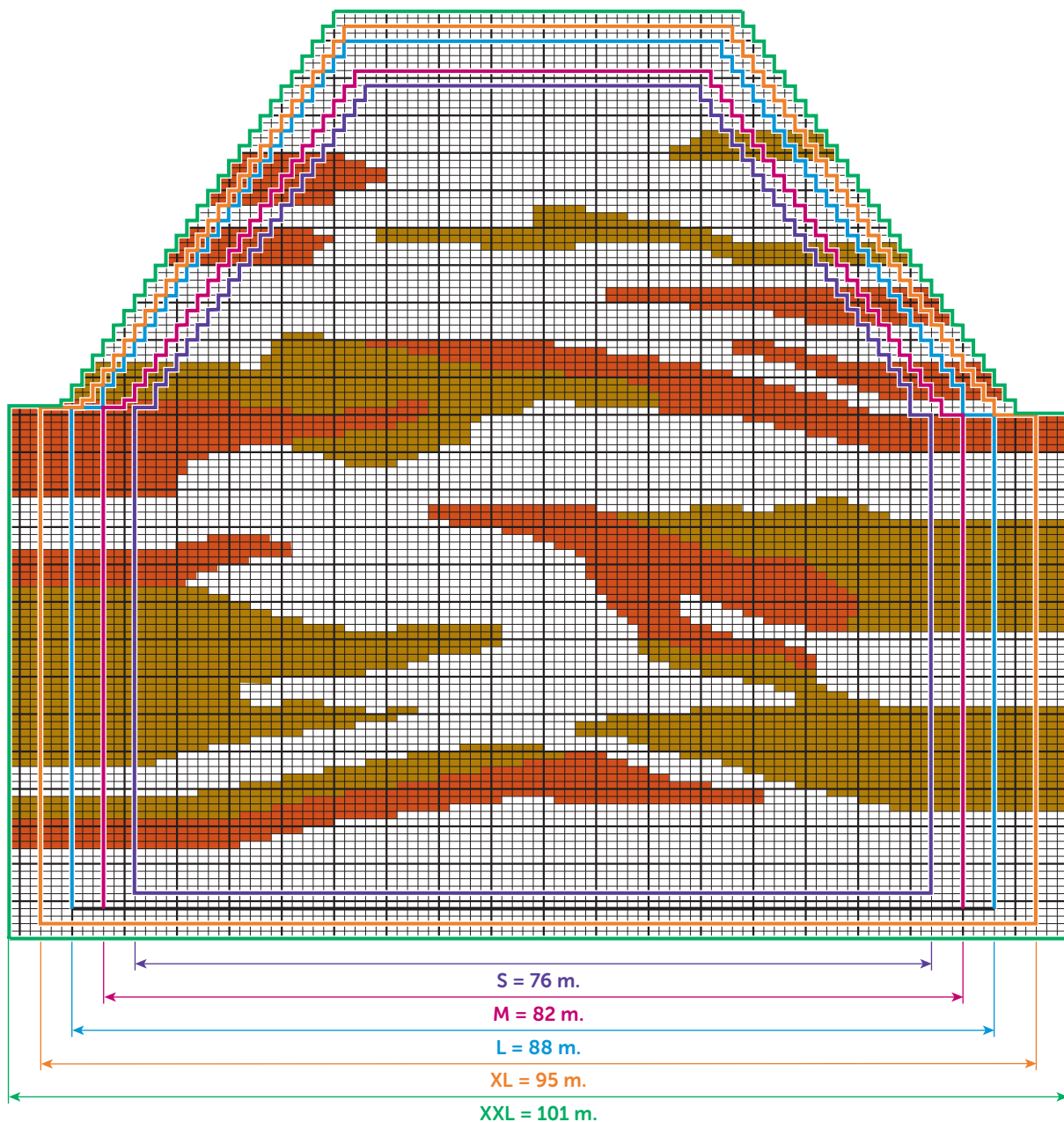

## GRILLE N° 2 - DEVANT

Attention, les diminutions à 1 m. du bord ne sont pas représentées sur la grille.

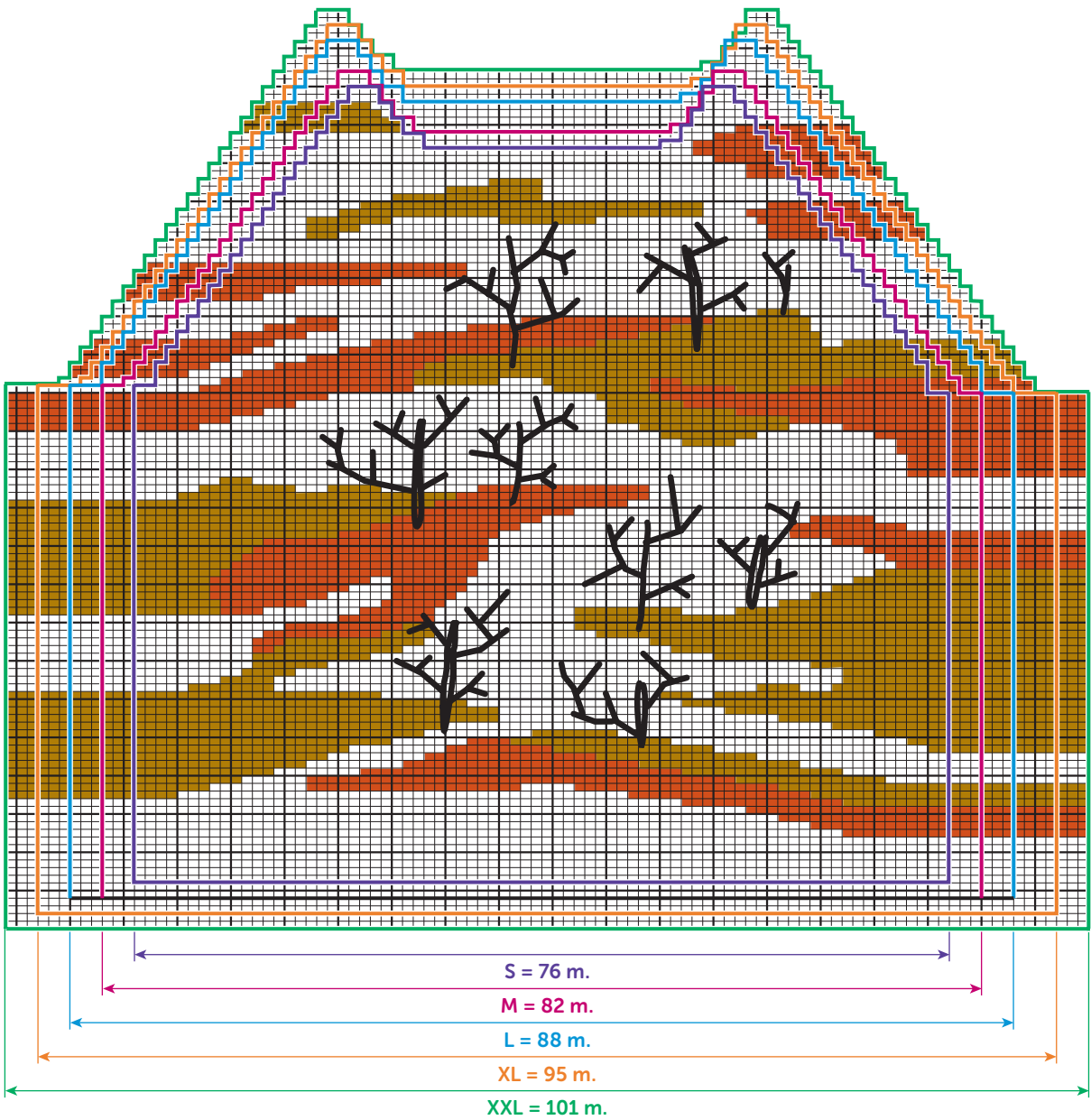

□	= 1 m. jersey endroit Cream
■	= 1 m. jersey endroit Terracota
■	= 1 m. jersey endroit Canyon
Y	= Point lancé Noir fil simple
Y	= Point lancé Noir fil double

## GRILLE N° 3 - MANCHE GAUCHE

**Attention**, les augmentations et les diminutions à 1 m. du bord ne sont pas représentées sur la grille.

- = 1 m. jersey endroit Cream
- = 1 m. jersey endroit Terracota
- = 1 m. jersey endroit Canyon

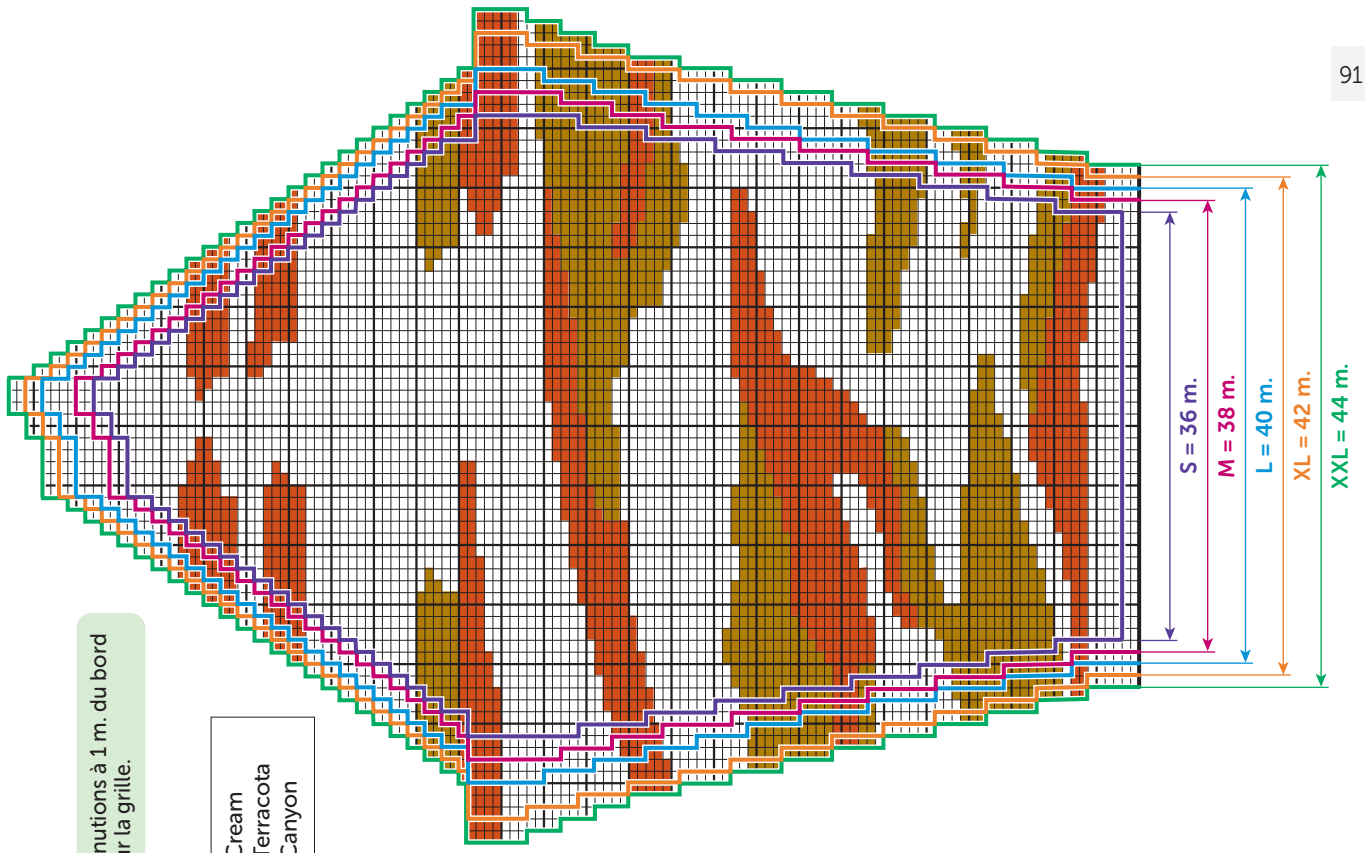

## GRILLE N° 4 - MANCHE DROITE

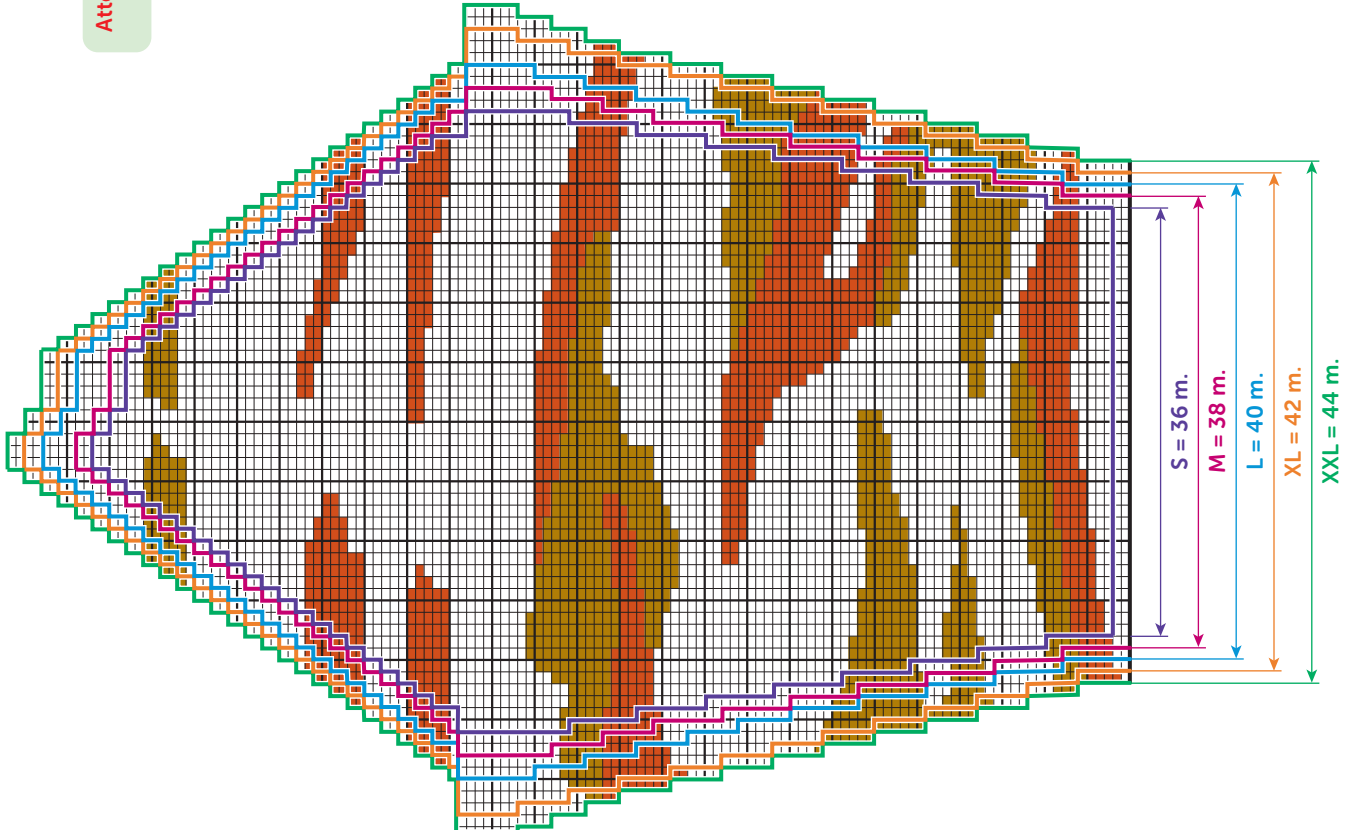

# Intarsia roll neck sweater



**SPORT +**

Cream	10512 (A)
Terracota	10540 (B)
Canyon	10626 (C)
Noir	10514 (D)

SIZES				
S	M	L	XL	XXL
BALLS				
7	7	8	9	9
2	2	2	2	3
2	2	2	2	2
1	1	1	1	1

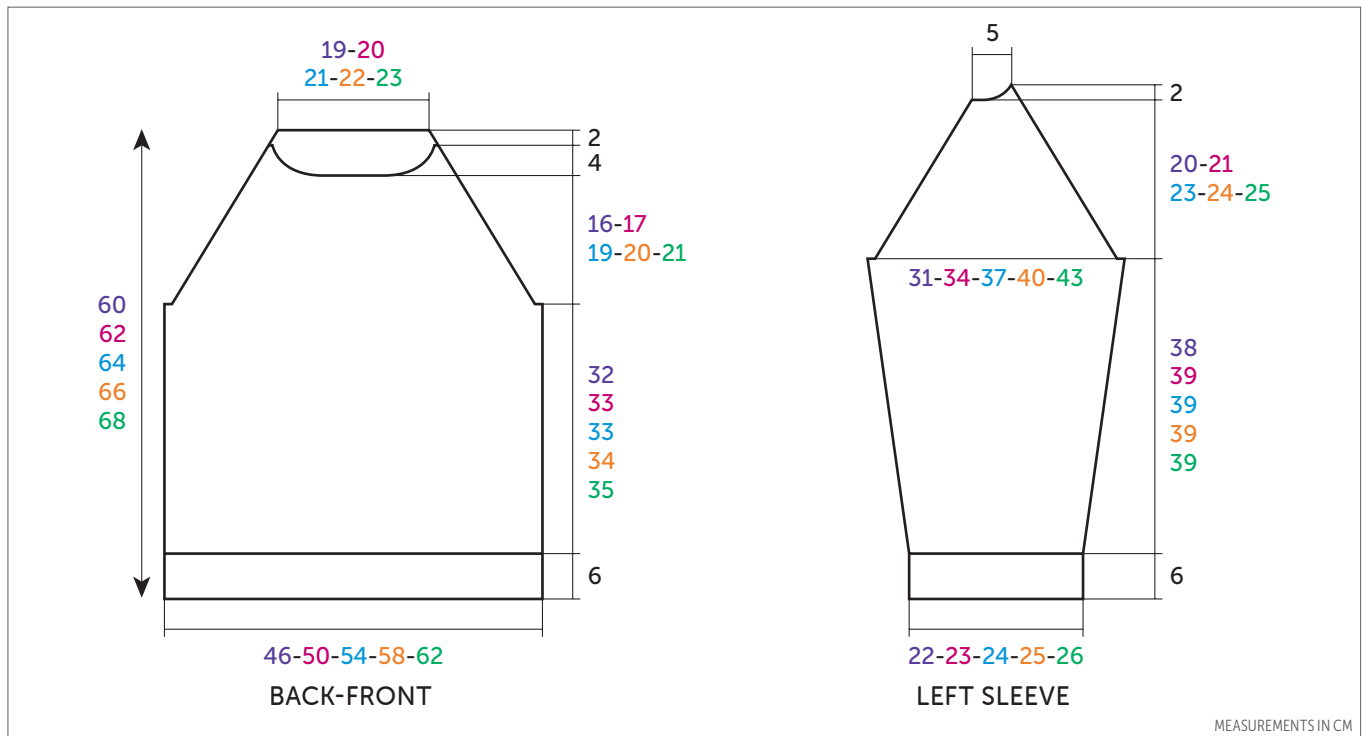

MEASUREMENTS IN CM

ENGLISH

NEEDLES  
4.5 mm & 5 mm

## • Stitches used

2/2 RIB, 4.5 mm needles.

**INTARSIA**, 5 mm needles. Follow the Charts according to the size you are making. Use a separate ball of yarn for each block of colour, crossing the yarn at the back of work on each colour change.

**Embroidery stitches** : See our hints & tips at [bergeredefrance.com/advices](http://bergeredefrance.com/advices).

## • Tension/gauge

To achieve a good result it is essential to make a tension square (see our hints & tips at [bergeredefrance.com/advices](http://bergeredefrance.com/advices)).

A 10 cm (4 in) square over Intarsia = 16 sts & 20 rows.

## • To make

### BACK :

Using 4.5 mm needles & col A, CO 74-82-86-94-98 sts. Work 6 cm [2¼ in] (16 rows) 2/2 rib, **but** on the final row for **S & L** inc 1 st at each end of the row, **XL** inc 1 st, **XXL** inc 3 sts (= 76-82-88-95-101 sts).

Change to 5 mm needles & cont in Intarsia foll **Chart n° 1** according to the size you are making.

### Raglan :

When work measures 38-39-39-40-41 cm [15-15¼-15¼-15¾-16 in] (80-82-82-84-86 rows) total, cast off 2-2-3-4-5 sts at beg of next 2 rows, work 2-0-2-0-0 rows straight, then cont as foll :

**Next row (RS - dec)** : k1, k2tog, work along the row until 3 sts rem on LH needle, sl1, k1, pss0, k1.

Rep the dec row on every foll RS row 19-21-22-24-25 more times.

After the final raglan dec work 1 row on the rem 32-34-36-37-39 sts & cast off all the sts **for the neck**.

### FRONT :

Work the same as for Back up to the raglan, **but** foll **Chart n° 2** according to the size you are making.

### Raglan & neck :

When work measures 38-39-39-40-41 cm [15-15¼-15¼-15¾-16 in] (80-82-82-84-86 rows) total, **for the raglan** cast off 2-2-3-4-5 sts at beg of next 2 rows, work 2-0-2-0-0 rows straight, then cont as foll :

**Next row (RS - dec)** : k1, k2tog, work along the row until 3 sts rem on LH needle, sl1, k1, pss0, k1.

Rep the dec row on every foll RS row 17-19-20-22-23 more times,

**but at the same time**, when work measures 54-56-58-60-62 cm [21¼-22-22¾-23½-24½ in] (112-116-120-124-128 rows) total, **for the neck**, cast

off the central **22-24-26-27-29** sts, then cont to work each side separately, casting off at neck edge on every alt row: 2 sts once, 1 st twice & the 3 rem sts.

### LEFT SLEEVE :

Using 4.5 mm needles & col A, CO **34-38-38-42-42** sts. Work **6** cm [**2¼** in] (**16** rows) 2/2 rib, **but** on the final row for **S - L & XXL** inc 1 st at each end of the row (= **36-38-40-42-44** sts).

Change to 5 mm needles & cont in Intarsia foll **Chart n° 3** according to the size you are making. After **8-8-8-6-6** rows have been worked inc as foll :

**Next row (RS - inc)** : k1, inc 1, patt to last st, inc 1, k1.

Rep the inc row on every foll **8th-8th-8th-6th-6th** row **7-6-4-11-9** more times, then on every foll **0-6th-6th-0-4th** row **0-2-5-0-3** times.

Cont on the **52-56-60-66-70** sts obtained.

### Raglan :

When work measures **44-45-45-45-45** cm [**17¼-17½-17½-17½-17½** in] (**92-94-94-94-94** rows) total, cast off **2-2-3-4-5** sts at beg of next 2 rows, then dec **at beg of every RS row** the same amount of times as for Back, **and at the same time at the end of every RS row** the same amount of times as for Front, then cast off at beg of every WS row : 5 sts once, 2 sts once and rem 3 sts.

### RIGHT SLEEVE :

Work in the same way as for Left Sleeve, **but** foll **Chart n° 4** & work the raglan shaping as foll :

When work measures **44-45-45-45-45** cm [**17¼-17½-17½-17½-17½** in] (**92-94-94-94-94** rows) total, cast off **2-2-3-4-5** sts at beg of next 2 rows, then dec **at the end of every RS row** the same amount of times as for Back **and at the same time at beg of every RS row**

the same amount of times as for Front, then cast off at beg of every RS row : 5 sts once, 2 sts once and rem 3 sts.

### COLLAR :

Using 4.5 mm needles & col A, CO **90-94-98-102-106** sts. Work **18** cm (**7** in) in 2/2 rib & leave the sts on a spare needle.

### FINISHING :

Join the raglan seams.

Using back stitch, graft the collar around the neck edge (see grafting a border at [bergeredefrance.com/advice](http://bergeredefrance.com/advice)). Then join the short edges, stitching the top **9** cm on the RS of work to allow for turning back.

Sew the side & sleeve seams.

**Embroidery** : On the Front, using straight stitch, work the embroidery foll **Chart n° 2**.

Secure & weave in all ends.

CHART no 1 Back

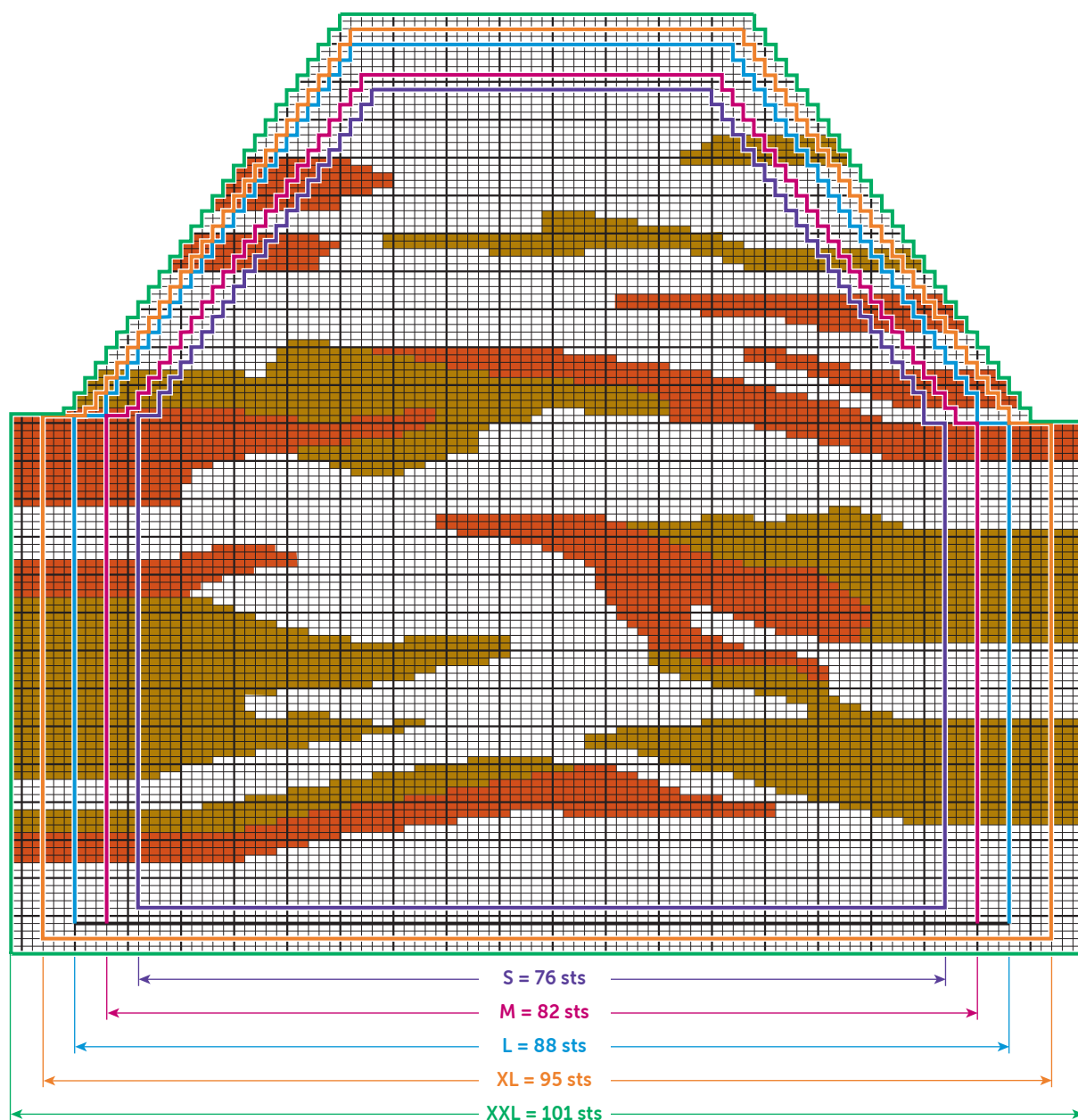

### CHART no 2 Front

Note, the dec 1 st in from the edge are not shown on the Chart

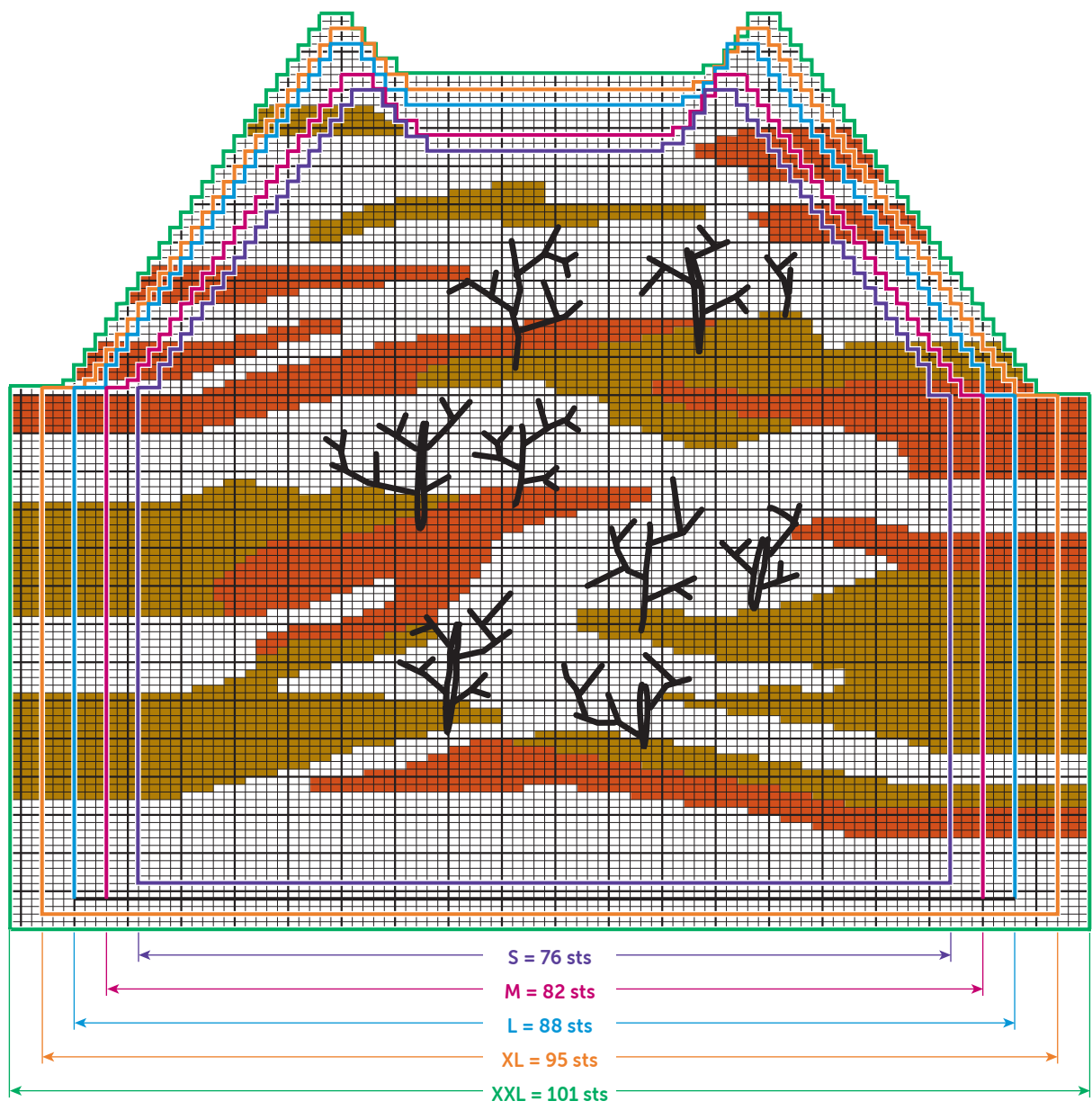

- = 1 St st using A
- = 1 St st using B
- = 1 St st using C
- = Straight stitch using 1 strand of D
- = Straight stitch using 2 strands of D

CHART no 4 Right Sleeve

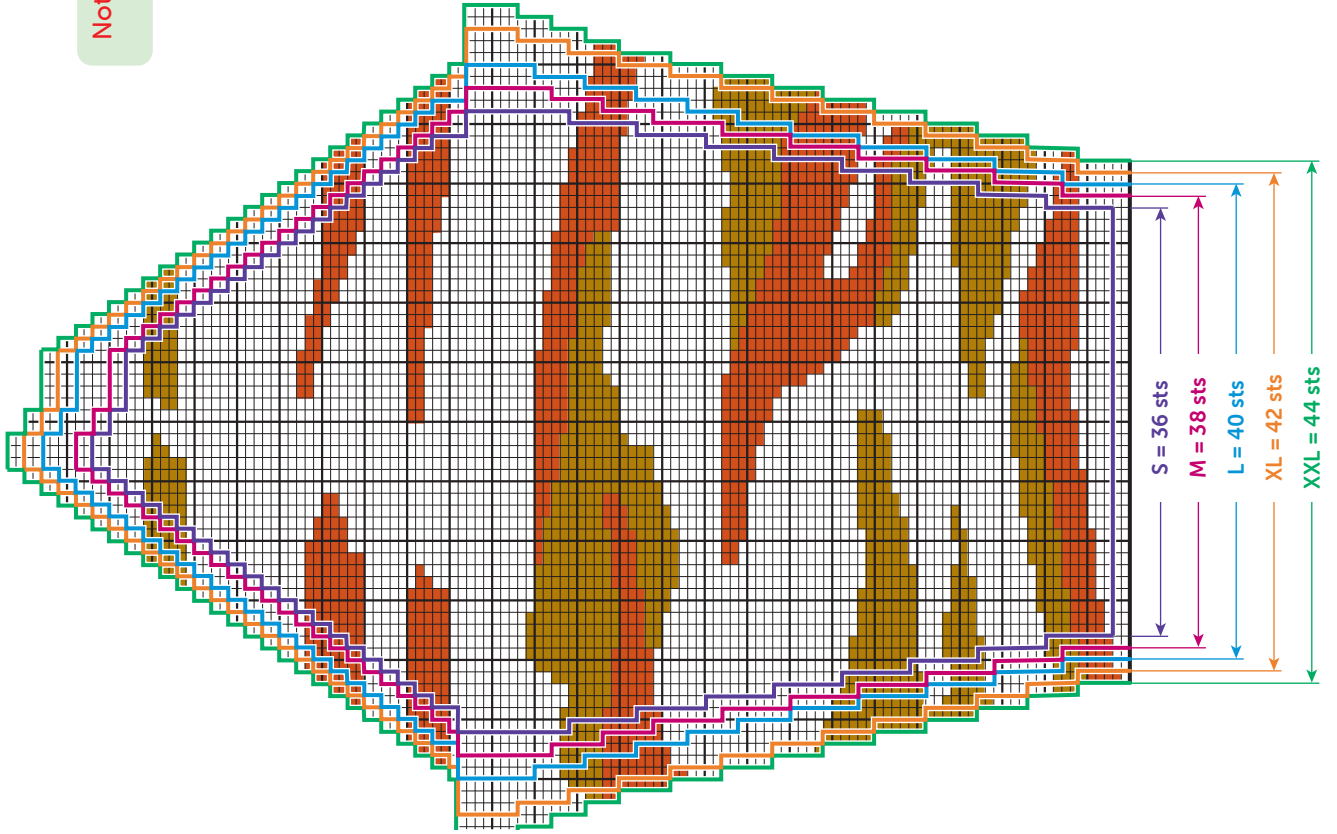

Note, the inc & dec 1 st in from the edge are not shown on the Chart

- = 1 St st using A
- = 1 St st using B
- = 1 St st using C

CHART no 3 Left Sleeve

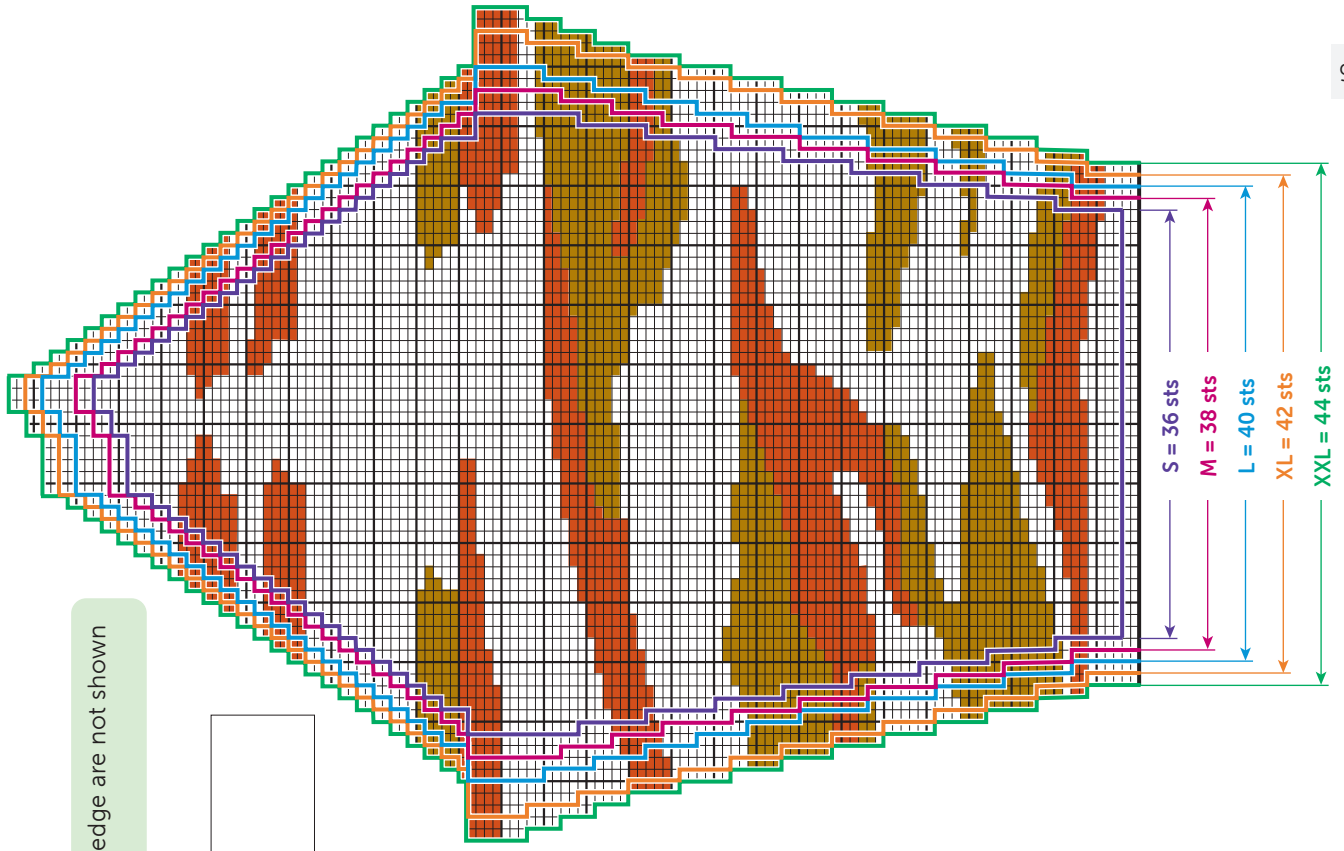



**SPORT +**

Cream	10512
Terracota	10540
Canyon	10626
Noir	10514

MATEN				
S	M	L	XL	XXL
BOLLEN				
7	7	8	9	9
2	2	2	2	3
2	2	2	2	2
1	1	1	1	1

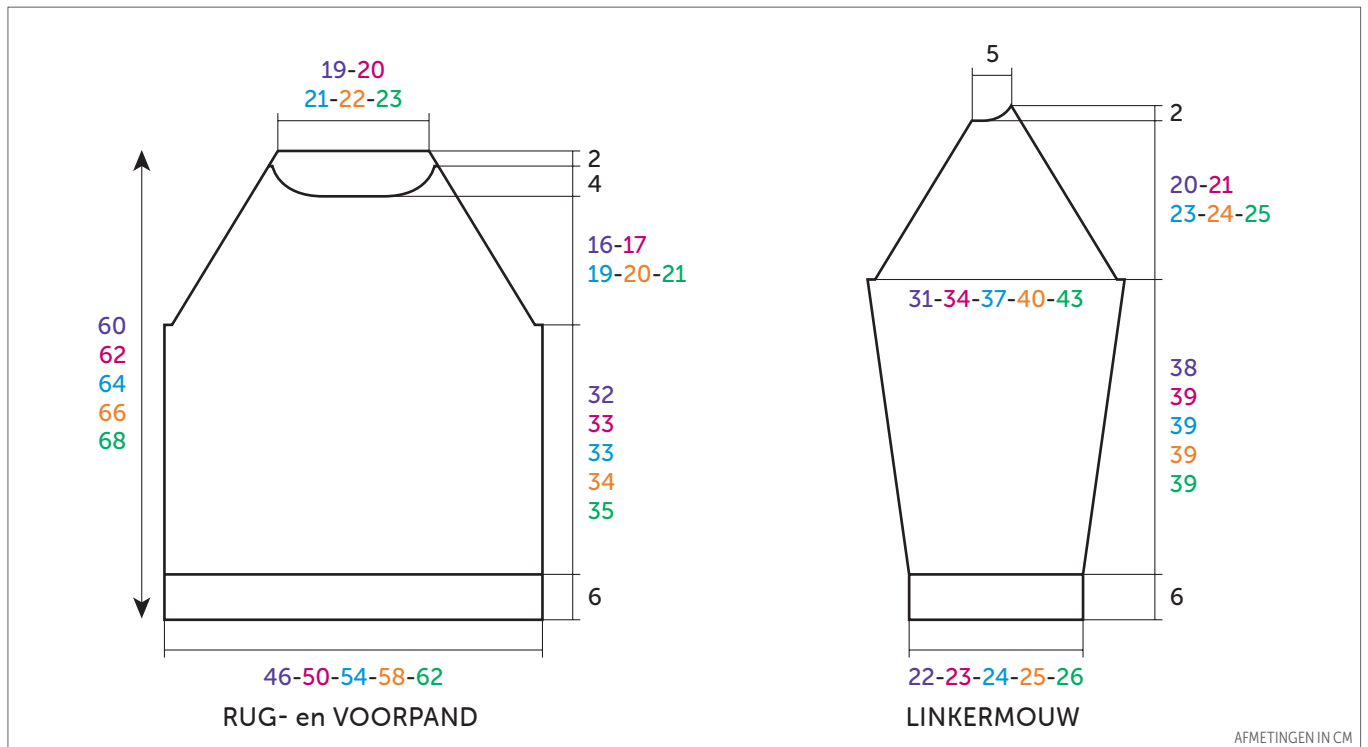

 NEDERLANDS  
BREINAALDEN  
nr. 4,5 en 5

**• Gebruikte steken**

**BOORDSTEEK 2/2**, nld. nr. 4,5.  
**JACQUARD**, nld. nr. 5. De teltekeningen van de gekozen maat volgen. Een bolletje per motief nemen en de draden goed kruisen bij elke kleurwisseling.  
**Les points de broderie** : zie tips en raad op [bergeredefrance.nl/conseils](http://bergeredefrance.nl/conseils).

**• Proeflapje**

Voor het slagen van je model is het belangrijk om het proeflapje te breien (zie tips en raad op [bergeredefrance.nl/conseils](http://bergeredefrance.nl/conseils)).  
Een vierkant van 10 cm in jacquard = 16 st. en 20 nld.

**• Uitvoering**

**RUGPAND :**

Met nld. nr. 4,5 en Cream **74-82-86-94-98** st. opzetten, **6 cm (16 nld.)** boordsteek 2/2 breien, **maar** in de laatste nld. **voor S en L** aan beide kanten 1 st. meerderen, **XL** 1 st. meerderen, **XXL** 3 meerderingen verdelen (= **76-82-88-95-101** st.).  
Verder breien met nld. nr. 5 in jacquard volgens de **teltekening nr. 1** van de gekozen maat.

**Raglan :**

Op **38-39-39-40-41** cm (**80-82-82-84-86 nld.**) totale hoogte aan beide kanten **2-2-3-4-5** st. afkanten, dan op 1 st. uit de kant minderen voor :

- S** : vanaf de 3e nld., dan elke 2e nld. 20 x 1 st.
- M** : vanaf de 1e nld., dan elke 2e nld. 22 x 1 st.
- L** : vanaf de 3e nld., dan elke 2e nld. 23 x 1 st.

**XL** : vanaf de 1e nld., dan elke 2e nld. 25 x 1 st.

**XXL** : vanaf de 1e nld., dan elke 2e nld. 26 x 1 st.

**Voor het minderen van 1 st. op 1 st. uit de kant** : 1 st. recht, 2 st. samen recht breien, de nld. verder breien en als er nog 3 st. op de linkernld. over zijn, dan 1 overhaling en 1 st. recht breien.

Na de laatste raglanmindering **1** nld. breien over de overige **32-34-36-37-39** st. en dan alle st. afkanten **voor de hals**.

**VOORPAND :**

Breien als het rugpand totaan de raglan, **maar** hierbij de **teltekening nr. 2** van de gekozen maat volgen.

**Raglan en hals :**

Op **38-39-39-40-41** cm (**80-82-82-84-86 nld.**) totale hoogte **voor de raglan** aan beide kanten **2-2-3-4-5** st. afkanten, dan op 1 st. uit de kant minderen voor :

**S** : vanaf de 3e nld., dan elke 2e nld. 18 x 1 st.,  
**M** : vanaf de 1e nld., dan elke 2e nld. 20 x 1 st.,  
**L** : vanaf de 3e nld., dan elke 2e nld. 21 x 1 st.,  
**XL** : vanaf de 1e nld., dan elke 2e nld. 23 x 1 st.,  
**XXL** : vanaf de 1e nld., dan elke 2e nld. 24 x 1 st.,  
**maar ondertussen**, op **54-56-58-60-62** cm (**112-116-120-124-128** nld.) totale hoogte **voor de hals** de middelste **22-24-26-27-29** st. afkanten, elke kant apart verder breien en aan de halskant elke 2e nld. 1 x 2 st., 2 x 1 st. en de overige 3 st. afkanten.

**LINKERMOUW :**

Met nld. nr. 4,5 en Cream **34-38-38-42-42** st. opzetten, **6** cm (**16** nld.) boordsteek 2/2 breien, **maar** in de laatste nld. **voor S - L en XXL** aan beide kanten 1 st. meerderen (= **36-38-40-42-44** st.).

Verder breien met nld. nr. 5 in jacquard volgens de **teltekening nr. 3** van de gekozen maat en hierbij aan beide kanten op 1 st. uit de kant meerderen voor:  
**S** : 8 x 1 st. elke 8e nld.  
**M** : 7 x 1 st. elke 8e nld., 2 x 1 st. elke 6e nld.  
**L** : 5 x 1 st. elke 8e nld., 5 x 1 st. elke 6e nld.  
**XL** : 12 x 1 st. elke 6e nld.  
**XXL** : 10 x 1 st. elke 6e nld., 3 x 1 st. elke 4e nld.  
 Dan verder breien over de verkregen **52-56-60-66-70** st.

**Raglan :**

Op **44-45-45-45-45** cm (**92-94-94-94-94** nld.) totale hoogte aan beide kanten **2-2-3-4-5** st. afkanten, dan **rechts** minderen als voor het rugpand, **tegelijk links** als voor het voorpand, dan links elke 2e nld. 1 x 5 st., 1 x 2 st. en de overige 3 st. afkanten.

**RECHTERMOUW :**

Als de linkermouw, **maar** de **teltekening nr. 4** volgen en de raglan in spiegelbeeld breien.

**COL :**

Met nld. nr. 4,5 en Cream **90-94-98-102-106** st. opzetten, **18** cm boordsteek 2/2 breien en dan de st. laten wachten.

**AFWERKING :**

De raglannaden aan elkaar naaien. De col met de stiksteek langs de hals naaien. Dan de zijkantjes aan elkaar naaien en hierbij rekening houden met een omslag van **9** cm. De mouw- en zijnaden van de trui aan elkaar naaien.  
**Borduren** : Het voorpand met de platsteek borduren volgens de **teltekening nr. 2**.

**TELTEKENING nr. 1 Rugpand**

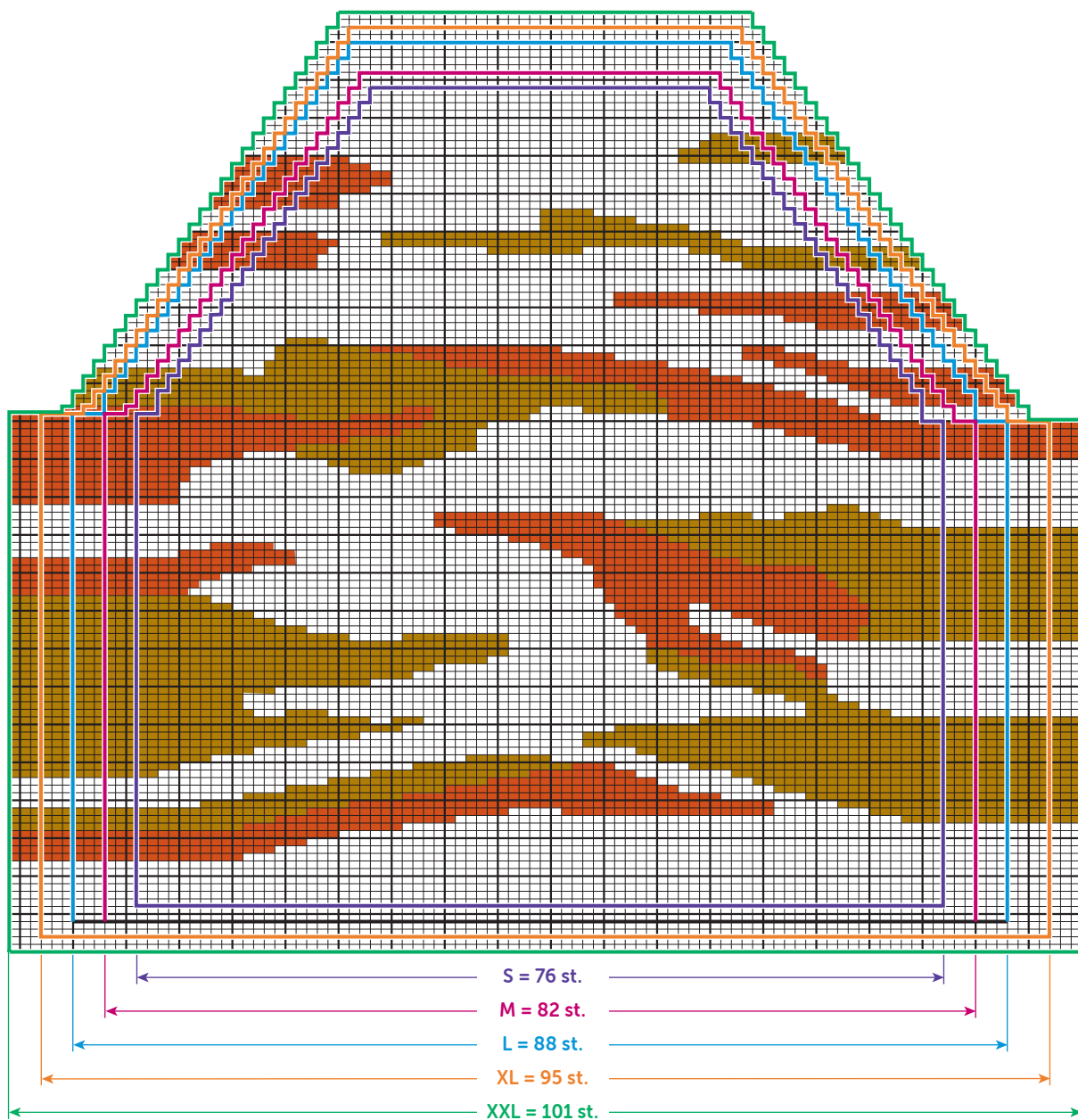

### TELTEKENING nr. 2 Voorpand

Let op, de meerderingen en de minderingen op 1 st. uit de kant staan niét op de teltekening

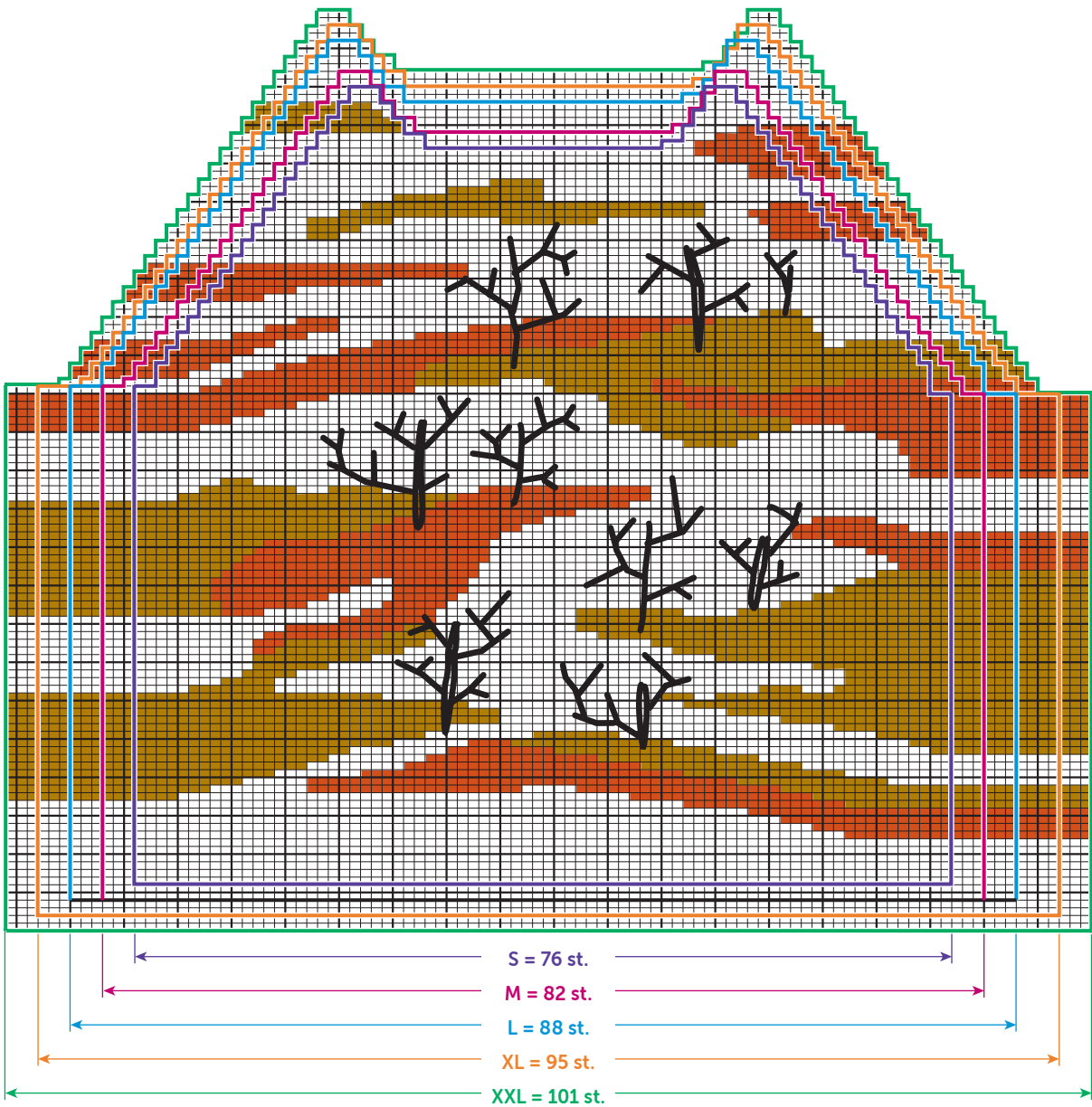

- = 1 st. rechte tricotsteek Cream
- = 1 st. rechte tricotsteek Terracota
- = 1 st. rechte tricotsteek Canyon
- = Platsteek met enkele draad Noir
- = Platsteek met dubbele draad Noir

## TELTEKENING nr. 4 Rechtermouw

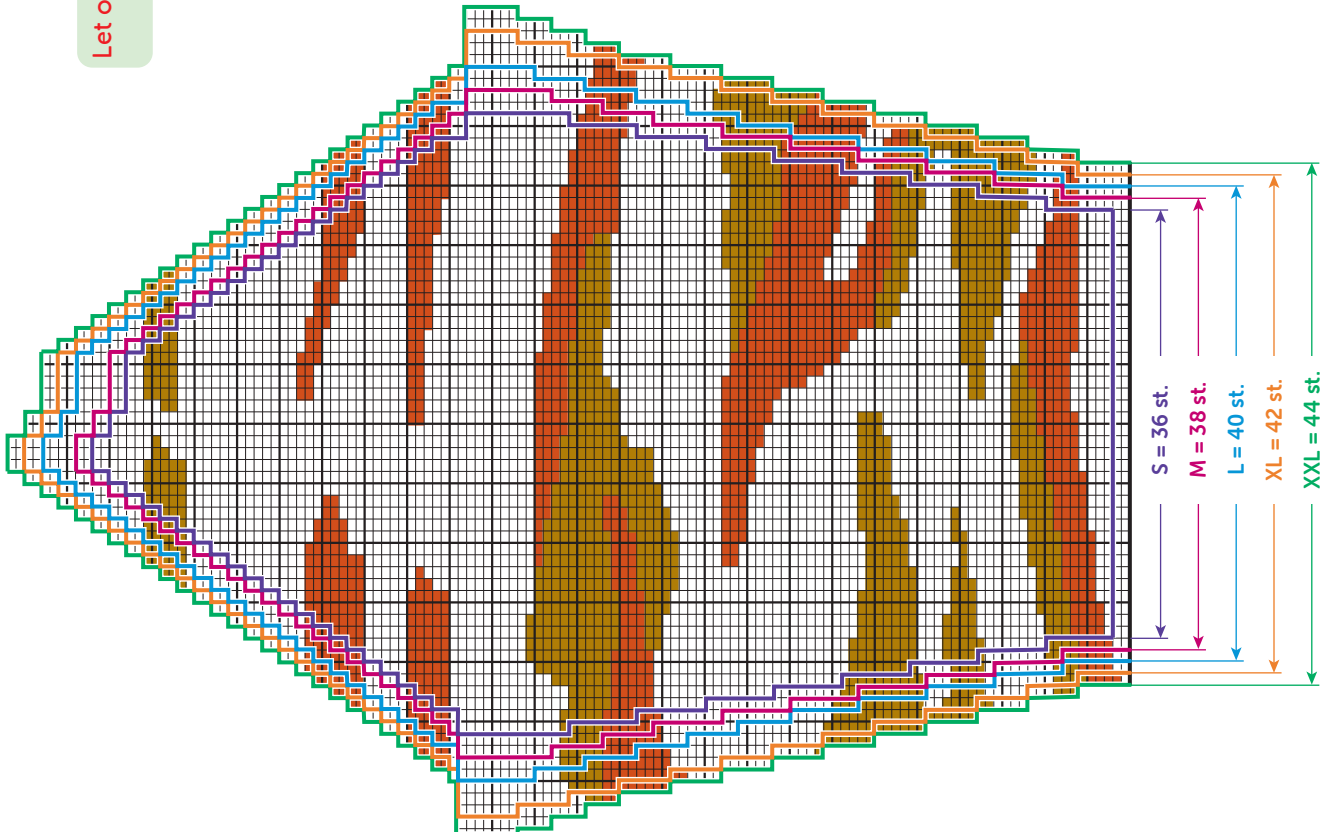

## TELTEKENING nr. 3 Linkermouw

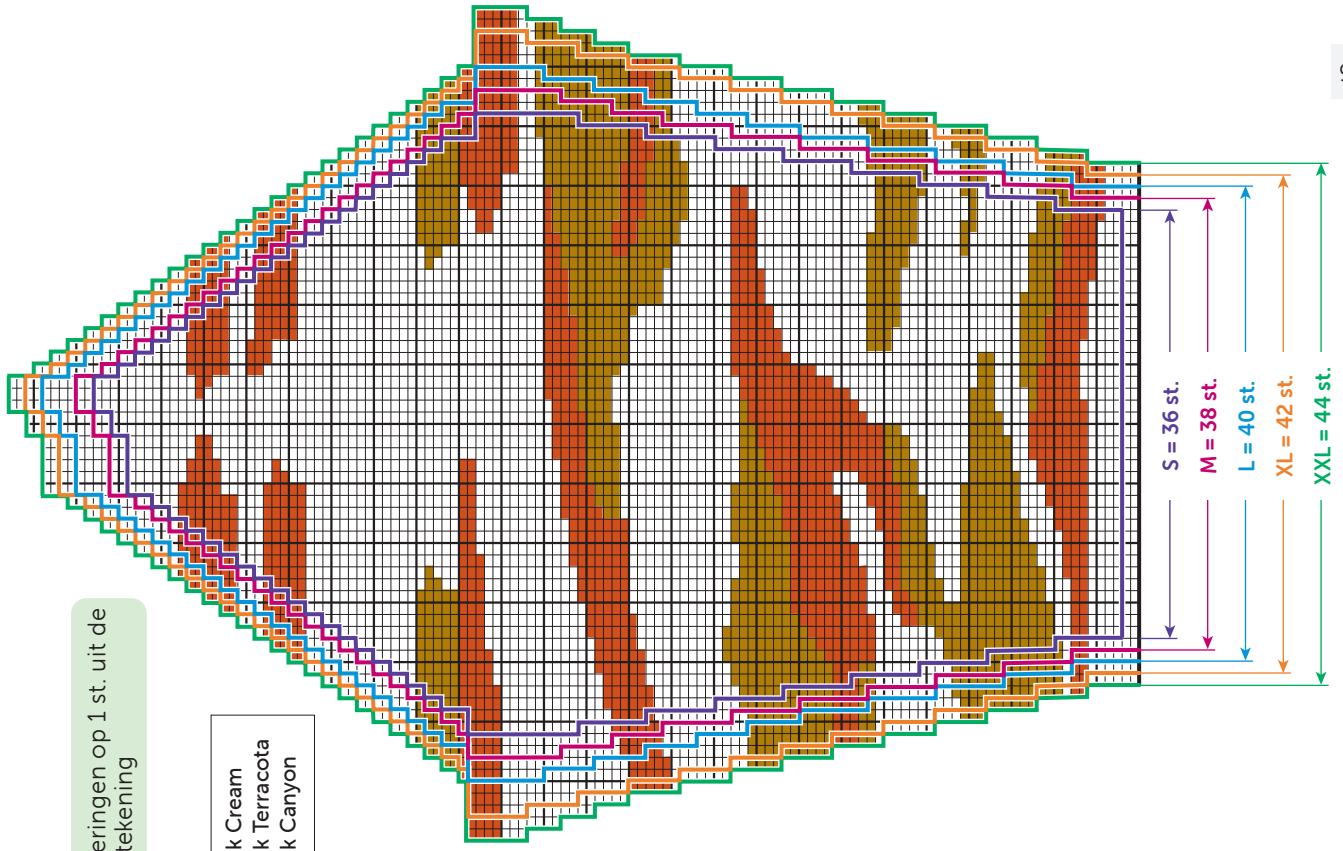

Let op, de meerderingen en de minderingen op 1 st. uit de kant staan niet op de teltekening