

Gilet raglan à torsades

Raglan cable cardigan — Raglanvest met kabels

BERGERE DE FRANCE

Une laine de qualité fabriquée en France

ENSEMBLE, FAVORISONS LA FABRICATION FRANÇAISE

Bergère de France est une filature familiale, installée à Bar-le-Duc, au cœur de la Lorraine depuis 1946. De la création des fils à l'expédition des pelotes, de la recherche de style à la réalisation des livres et magazines, toutes ces étapes sont réalisées en France dans nos ateliers. En choisissant la laine Bergère de France, vous favorisez une production locale et encouragez le savoir-faire français.



Une fabrication et une qualité maîtrisée

En tant que fabricant, nous apportons un grand soin à la qualité de nos fils. Nous maîtrisons et contrôlons ainsi directement toutes les étapes de la production.

Nous assurons dans notre usine les grandes étapes de fabrication du fil à tricoter : la teinture, la préparation, la filature, l'assemblage, le retordage, la finition et la mise en pelote des fils.

Une filature éthique

Nous avons à cœur de sélectionner des matières premières respectueuses de l'environnement et du bien-être animal. Nos laines proviennent d'élevages d'Uruguay et de Nouvelle-Zélande reconnus pour la qualité de leurs fibres. Nous utilisons du coton d'Égypte issu d'une agriculture biologique. Les matières synthétiques proviennent d'une entreprise Européenne que nous avons sélectionné pour son niveau de qualité.

- La Laine Française -

FABRICANT FRANÇAIS DE LAINE
DEPUIS 1946

Gilet raglan à torsades



BARISIENNE

Blé 10570

MOIS				
3	6	12	18	24
PELOTES				
3	3	4	4	4

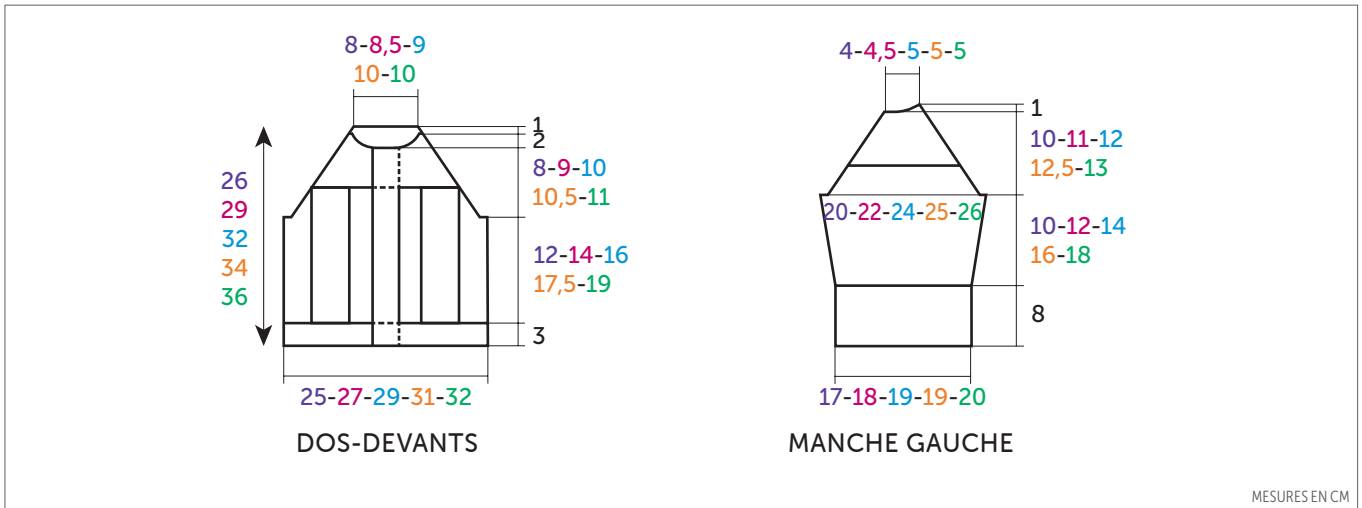

MESURES EN CM



AIGUILLES
n° 3,5 et 4

1 aig. à torsades

ACCESSOIRES

5 boutons en noix de coco «lapin»
Ø 18 mm réf. 42500 (lot de 6)

2ème rg et tous les rgs pairs : 2 m. endroit, 9 m. envers, 2 m. endroit.

3ème rg : 2 m. envers, 1 m. CàD sur 3 m. endroit, 1 m. endroit, 1 m. CàG sur 3 m. endroit, 2 m. envers.

5ème rg : 2 m. envers, 9 m. endroit, 2 m. envers.

7ème rg : Reprendre au 3ème rg.

CÔTES 1/1, aig. n° 3,5.

3 mois : 3 x 1 m.

6 mois : 5 x 1 m.

12 mois : 7 x 1 m.

18 mois : 6 x 1 m.

24 mois : 8 x 1 m.

Pour diminuer 1 m. à 2 m. du bord : Tricoter 2 m. endroit, 2 m. ensemble endroit, continuer le rg et lorsqu'il reste 4 m. sur l'aig. gauche, tricoter 1 surjet simple, 2 m. endroit.

Après la dernière diminution, tricoter 1 rg sur les 39-40-37-43-41 m. restantes.

Changement de point et fin du raglan :

Pour le changement de point, continuer point mousse, **en même temps pour la fin du raglan** de chaque côté diminuer à 2 m. du bord :

3 mois et 6 mois : dès le 1er rg, puis tous les 2 rgs 5 x 1 m., * tous les 4 rgs 1 x 1 m., tous les 2 rgs 2 x 1 m. *, tricoter 2 fois de * à *.

12 mois : dès le 3ème rg, puis tous les 2 rgs 3 x 1 m., * tous les 4 rgs 1 x 1 m., tous les 2 rgs 2 x 1 m. *, tricoter 2 fois de * à *.

18 mois : dès le 1er rg, puis tous les 2 rgs 2 x 1 m., * tous les 4 rgs 1 x 1 m., tous les 2 rgs 2 x 1 m. *, tricoter 3 fois de * à *.

• Légende

Croisée à droite = CàD

Croisée à gauche = CàG

1 m. CàD sur 3 m. endroit : Glisser 3 m. sur l'aig. à torsades derrière le travail, tricoter la m. suivante à l'endroit, puis les 3 m. de l'aig. à torsades à l'endroit.

1 m. CàG sur 3 m. endroit : Glisser 1 m. sur l'aig. à torsades devant le travail, tricoter les 3 m. suivantes à l'endroit, puis la m. de l'aig. à torsades à l'endroit.

• Points employés

POINT MOUSSE, aig. n° 3,5 et 4.

JERSEY ENDROIT, aig. n° 4.

TORSADE, aig. n° 4. Sur 13 m.

1er rg (endroit du travail) : 2 m. envers, 9 m. endroit, 2 m. envers.

• Echantillons

Pour réussir votre modèle, il est important de tricoter les échantillons (consulter nos astuces et conseils sur bergeredefrance.fr/conseils).

Un carré de 10 cm jersey endroit = 19 m. et 28 rgs.

Un carré de 10 cm point mousse aig. n° 4 = 19 m. et 32 rgs.

• Réalisation

DOS :

Monter 49-54-57-61-63 m. aig. n° 3,5. Tricoter 3 cm (10 rgs) point mousse.

Continuer jersey endroit aig. n° 4.

Début du raglan :

A 15-17-19-20,5-22 cm (44-50-56-58-64 rgs) de hauteur totale, de chaque côté rabattre 2-2-3-3-3 m., puis diminuer à 2 m. du bord tous les 2 rgs :

24 mois : dès le 1er rg 1 x 1 m., puis * tous les 4 rgs 1 x 1 m., tous les 2 rgs 2 x 1 m. *, tricoter 3 fois de * à *.

Après la dernière diminution, tricoter **1** rg sur les **17-18-19-21-21** m. restantes, puis les rabattre **pour l'encolure**.

DEVANT GAUCHE :

Monter **28-31-32-34-35** m. aig. n° 3,5. Tricoter **3** cm (**10** rgs) point mousse.

Continuer aig. n° 4 en tricotant :

8-10-13-12-14 m. jersey endroit,

13 m. torsade en répartissant **4** augmentations au 1er rg (voir emplacement sur la grille),

4-5-3-6-5 m. jersey endroit,

7 m. point mousse **pour la bordure**.

Après le 1er rg, on obtient **32-35-36-38-39** m.

Début du raglan :

A **15-17-19-20,5-22** cm (**44-50-56-58-64** rgs) de hauteur totale, à droite rabattre, puis diminuer comme au dos.

Après la dernière diminution, tricoter **1** rg sur les **27-28-26-29-28** m. restantes.

Changement de point, fin du raglan et encolure :

Pour le changement de point, continuer point mousse en répartissant **4** diminutions au dessus de la torsade (voir emplacement sur la grille), **en même temps pour la fin du raglan à droite** diminuer à 2 m. du bord :

3 mois et 6 mois : dès le 1er rg, puis tous les 2 rgs 5 x 1 m., tous les 4 rgs 1 x 1 m., tous les 2 rgs 2 x 1 m., tous les 4 rgs 1 x 1 m.,

12 mois : dès le 3ème rg, puis tous les 2 rgs 3 x 1 m., tous les 4 rgs 1 x 1 m., tous les 2 rgs 2 x 1 m., tous les 4 rgs 1 x 1 m.,

18 mois : dès le 1er rg, puis tous les 2 rgs 2 x 1 m., * tous les 4 rgs 1 x 1 m., tous les 2 rgs 2 x 1 m. *, tricoter 2 fois de * à *, tous les 4 rgs 1 x 1 m.,

24 mois : dès le 1er rg 1 x 1 m., puis * tous les 4 rgs 1 x 1 m., tous les 2 rgs 2 x 1 m. *, tricoter 2 fois de * à *, tous les 4 rgs 1 x 1 m.,

mais entre-temps, pour l'encolure à 23-26-29-31-33 cm (**68-78-86-90-98** rgs) de hauteur totale, à gauche rabattre tous les 2 rgs 1 x 7-8-8-9-9 m., 1 x 2 m., 1 x 1 m. et les **4** m. restantes.

DEVANT DROIT :

Monter **28-31-32-34-35** m. aig. n° 3,5. Tricoter **3** cm (**10** rgs) point mousse.

Continuer aig. n° 4 en tricotant :

7 m. point mousse **pour la bordure**,

4-5-3-6-5 m. jersey endroit,

13 m. torsade en répartissant **4** augmentations au 1er rg (voir emplacement sur la grille),

8-10-13-12-14 m. jersey endroit.

Début du raglan :

A **15-17-19-20,5-22** cm (**44-50-56-58-64** rgs) de hauteur totale, à gauche rabattre, puis diminuer comme au dos.

Après la dernière diminution, tricoter **1** rg sur les **27-28-26-29-28** m. restantes.

Changement de point, fin du raglan et encolure :

Pour le changement de point, continuer point mousse en répartissant **4** diminutions au dessus de la torsade (voir emplacement sur la grille), **en même temps pour la fin du raglan à gauche** diminuer comme au devant gauche, **mais entre-temps, pour l'encolure, à droite** rabattre comme au devant gauche.

MANCHE GAUCHE :

Monter **33-35-37-37-39** m. aig. n° 3,5. Tricoter **8** cm (**24** rgs) côtes 1/1, **mais** au dernier rg **pour 6 mois** augmenter 1 m. (= **33-36-37-37-39** m.).

Continuer jersey endroit aig. n° 4.

A **11** cm (**32** rgs) de hauteur totale, augmenter de chaque côté à 2 m. du bord :

3 mois : 3 x 1 m. tous les 6 rgs.

6 mois : 4 x 1 m. tous les 6 rgs.

12 mois : 5 x 1 m. tous les 6 rgs.

18 mois : 6 x 1 m. tous les 6 rgs.

24 mois : 3 x 1 m. tous les 8 rgs, 3 x 1 m. tous les 6 rgs.

Puis, continuer sur les **39-44-47-49-51** m. obtenues.

Début du raglan :

A **18-20-22-24-26** cm (**52-58-64-70-74** rgs) de hauteur totale, de chaque côté rabattre, puis diminuer comme au dos.

Après la dernière diminution, tricoter **1** rg sur les **29-30-27-31-29** m. restantes.

Changement de point et fin du raglan :

Pour le changement de point, continuer point mousse, **en même temps pour la fin du raglan à droite** diminuer comme au dos, **à gauche** diminuer comme au devant, puis rabattre à gauche tous les 2 rgs 1 x **3-4-5-5-5** m., 1 x 2 m. et les 4 m. restantes.

MANCHE DROITE :

Comme la manche gauche en tricotant le raglan en sens inverse.

COL :

Monter **70-74-78-82-86** m. aig. n° 3,5. Tricoter **2** cm (**6** rgs) point mousse et laisser les m. en attente.

FINITIONS :

Assembler les raglans.

Poser à points arrière le col au bord de l'encolure d'un bord de bordure à l'autre.

Faire les coutures des manches en prévoyant un revers de **4** cm.

Faire les coutures des côtés du gilet.

Sur le devant gauche, former **5** boutonnieres sans couper les fils à **4** m. du bord (consulter nos astuces et conseils sur bergerefrance.fr/conseils), la 1ère à **1,5** cm du bas, la 2ème à **1** cm du haut, les autres régulièrement espacées.

Coudre les boutons.

TORSADE

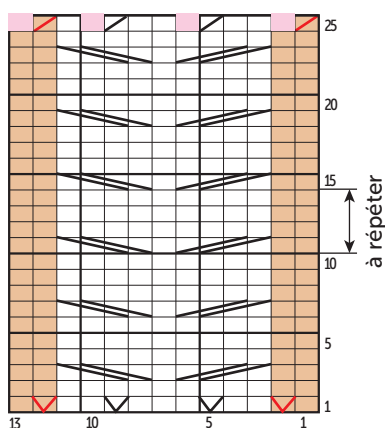

	= 1 m. jersey envers
	= 1 m. jersey endroit
▲	= 1 augmentation envers
▲	= 1 augmentation endroit
▨	= 1 m. CàD sur 3 m. endroit
▩	= 1 m. CàG sur 3 m. endroit
▨	= 2 m. ensemble envers
▩	= 2 m. ensemble endroit
■	= m. supprimée

Raglan cable cardigan



BARISIENNE

Blé 10570

MONTHS				
3	6	12	18	24
BALLS				
3	3	4	4	4

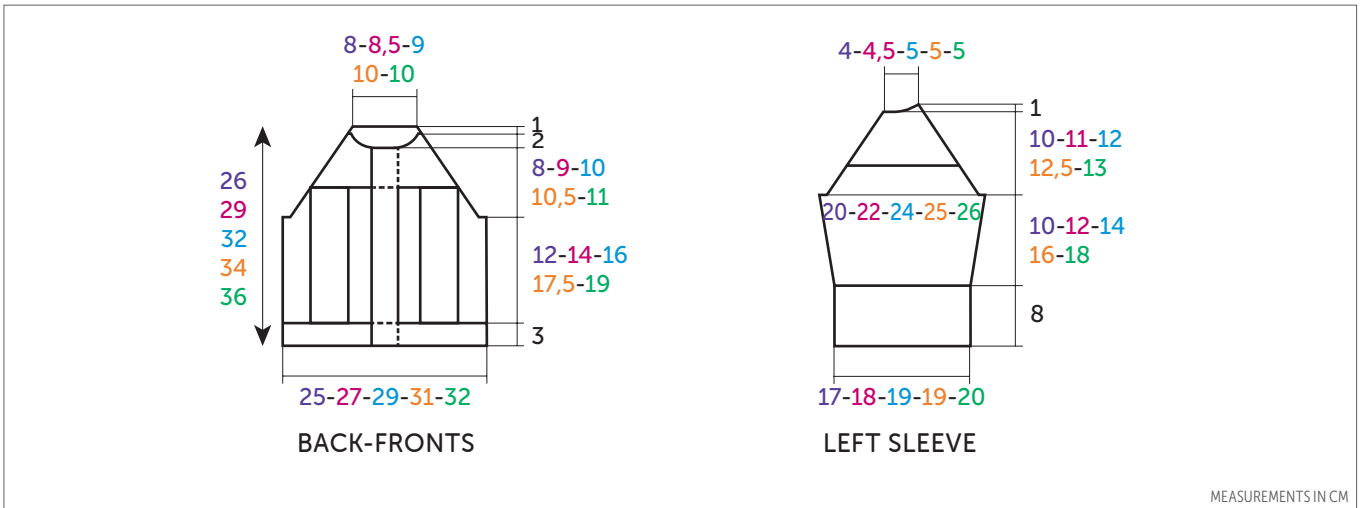

ENGLISH

NEEDLES
3.5 mm & 4 mm
1 cable needle (cn)

ACCESSORIES
5 coconut buttons «rabbit» Ø 18 mm ref. 42500 (pk of 6)

• Abbreviations

Right cross = CR

Left cross = CL

1CRk3 : sl 3 sts onto the cn at back of work, k1, k3 from cn.

1CLk3 : sl 1 st onto the cn at front of work, k3, k1 from cn.

• Stitches used

GARTER STITCH (G ST), 3.5 mm & 4 mm needles.

STOCKING STITCH (ST ST), 4 mm needles.

CABLE, 4 mm needles. Over 13 sts.

Row 1 (RS) : p2, k9, p2.

Row 2 & every WS row : k2, p9, k2.

Row 3 : p2 1CRk3, k1, 1CLk3, p2.

Row 5 : p2, k9, p2

Rep Rows 3 to 6.

1/1 RIB, 3.5 mm needles.

• Tension/gauge

To achieve a good result it is essential to make a tension square (see our hints & tips at bergeredefrance.com/advices).

A 10 cm (4 in) square measured over St St using 4 mm needles = 19 sts & 29 rows.

A 10 cm (4 in) square measure over G St using 4 mm needles = 19 sts & 32 rows.

• To make

BACK :

Using 3.5 mm needles, CO **49-54-57-61-63** sts. Work **3 cm [1¼ in] (10 rows)** G St.

Change to 4 mm needles & starting with a knit row cont in St St.

Start of raglan :

When work measures **15-17-19-20,5-22 cm [6-6¾-7¾-8-8¾ in] (44-50-56-58-64 rows)** total, cast off **2-2-3-3-3** sts at beg of next 2 rows.

Next row (RS - dec) : k2, k2tog, work along the row until 2 sts rem on LH needle, sl1, k1, pss0, k2.

Rep the dec row on every RS row **2-4-6-5-7** more times.

After the final dec, work **1** row on the rem **39-40-37-43-41** sts.

Change of stitch & end of raglan :

To change the stitch, cont in G St, **at the same time for the end of the raglan** cont to dec 1 st, 2 sts in from each end of the row as before :

3 mths & 6 mths : on the 1st row, then on every foll RS row 4 times, * on foll 4th row once, every RS row twice *, work from * to * twice.

12 mths : on the 3rd row, then on every foll RS row 2 times, * on foll 4th row once, every RS row twice *, work from * to * twice.

18 mths : on the 1st row, then on foll RS row once, * on foll 4th row once, every RS row twice *, work from * to * 3 times.

24 mths : on the 1st row, then * on foll 4th row once, every RS row twice *, work from * to * 3 times.

Work **1** row on the rem **17-18-19-21-21** sts, then cast off **for the neck**.

LEFT FRONT :

Using 3.5 mm needles, CO **28-31-32-34-35** sts. Work **3 cm [1¼ in] (10 rows)** G St.

Change to 4 mm needles & work :

8-10-13-12-14 sts St St,

13 sts Cable, inc **4** sts on the 1st row (see placement on Chart),

Raglanvest met kabels



BARISIENNE

Blé 10570

MAANDEN				
3	6	12	18	24
BOLLEN				
3	3	4	4	4

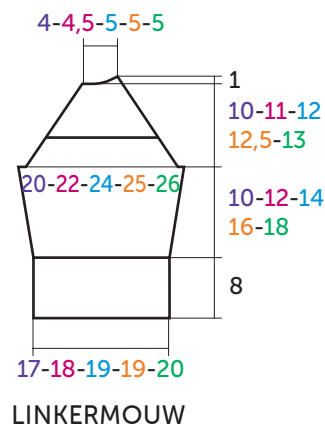
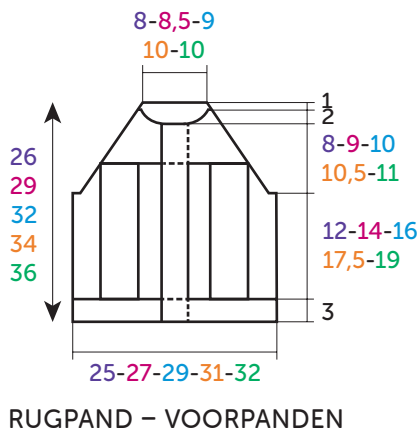

AFMETINGEN IN CM



BREINAALDEN
nr. 3,5 en 4
1 kabelnld.

FOURNITUREN

5 knopen in kokoshout «konijn»
Ø 18 mm art. 42500 (pakje van 6)

• Toelichting

Rechts kruisen = rkr.

Links kruisen = lkr.

1 st. rkr. over 3 st. recht : 3 st. op de kabelnld. achter het werk zetten, de volgende st. recht breien, dan de 3 st. van de kabelnld. recht breien.

1 st. lkr. over 3 st. recht : 1 st. op de kabelnld. voor het werk zetten, de volgende 3 st. recht breien, dan de st. van de kabelnld. recht breien.

• Gebruikte steken

RIBBELSTEEK, nld. nr. 3,5 en 4.

RECHTE TRICOTSTEEK, nld. nr. 4.

KABEL, nld. nr. 4. Over 13 st.

1e nld. (goede kant van het werk) : 2 st. averecht, 9 st. recht, 2 st. averecht.

2e nld. en alle even nld. : 2 st. recht, 9 st. averecht, 2 st. recht.

3e nld. : 2 st. averecht, 1 st. rkr. over 3 st. recht, 1 st. recht, 1 st. lkr. over 3 st. recht, 2 st. averecht.

5e nld. : 2 st. averecht, 9 st. recht, 2 st. averecht.

7e nld. : vanaf de 3e nld. herhalen.

BOORDSTEEK 1/1, nld. nr. 3,5.

• Proeflapjes

Voor het slagen van je model is het belangrijk om de proeflapjes te breien (zie tips en raad op bergeredefrance.nl/conseils).

Een vierkant van 10 cm in rechte tricotsteek = 19 st. en 28 nld.

Un carré de 10 cm ribbelsteek met nld. nr. 4 = 19 st. et 32 nld.

• Uitvoering

RUGPAND :

49-54-57-61-63 st. met nld. nr. 3,5 opzetten en 3 cm (10 nld.) ribbelsteek breien.

Verder breien met nld. nr. 4 in rechte tricotsteek.

Begin van de raglan :

Op 15-17-19-20,5-22 cm (44-50-56-58-64 nld.) totale hoogte aan beide kanten 2-2-3-3-3 st. afkanten, dan op 2 st. uit de kant elke 2e nld. minderen voor :

3 mnd. : 3 x 1 st.

6 mnd. : 5 x 1 st.

12 mnd. : 7 x 1 st.

18 mnd. : 6 x 1 st.

24 mnd. : 8 x 1 st.

Voor het minderen van 1 st. op 2 st. uit de kant : 2 st. recht, 2 st. samen recht breien, de nld. verder breien en als er nog 4 st. op de linkernld. over zijn, dan 1 overhaling en 2 st. recht breien.

Na de laatste mindering 1 nld. breien over de overige 39-40-37-43-41 st.

Veranderen van steek en einde raglan :

Voor het veranderen van steek verder breien in ribbelsteek, **tegelijk voor het eind van de raglan** aan beide kanten op 2 st. uit de kant minderen voor :

3 mnd. en 6 mnd. : vanaf de 1e nld., dan elke 2e nld. 5 x 1 st., * elke 4e nld. 1 x 1 st., elke 2e nld. 2 x 1 st. *, 2 keer van * tot * breien.

12 mnd. : vanaf de 3e nld., dan elke 2e nld. 3 x 1 st., * elke 4e nld. 1 x 1 st., elke 2e nld. 2 x 1 st. *, 2 keer van * tot * breien.

18 mnd. : vanaf de 1e nld., dan elke 2e nld. 2 x 1 st., * elke 4e nld. 1 x 1 st., elke 2e nld. 2 x 1 st. *, 3 keer van * tot * breien.

24 mnd. : vanaf de 1e nld. 1 x 1 st., dan * elke 4e nld. 1 x 1 st., elke 2e nld. 2 x 1 st. *, 3 keer van * tot * breien.

Na de laatste mindering **1** nld. breien over de overige **17-18-19-21-21** st., dan afkanten **voor de hals**.

LINKERVOORPAND :

28-31-32-34-35 st. met nld. nr. 3,5 opzetten en **3** cm (**10** nld.) ribbelsteek breien.

Als volgt met nld. nr. 4 verder breien :

8-10-13-12-14 st. rechte tricotsteek,

13 st. kabel en hierbij over de 1e nld.

4 meerderingen verdelen (zie plaats op de teltekening),

4-5-3-6-5 st. rechte tricotsteek,

7 st. ribbelsteek **voor de bies**.

Na de 1e nld. krijg je **32-35-36-38-39** st.

Begin van de raglan :

Op **15-17-19-20,5-22** cm (**44-50-56-58-64** nld.) totale hoogte rechts afkanten, dan minderen als voor het rugpand.

Na de laatste mindering **1** nld. breien over de overige **27-28-26-29-28** st.

Veranderen van steek, einde raglan en hals :

Voor het veranderen van steek verder breien in ribbelsteek en hierbij **4** minderingen verdelen over de kabel (zie plaats op de teltekening), **tegelijk voor het einde van de raglan rechts** op 2 st. uit de kant minderen voor :

3 mnd. en 6 mnd. : vanaf de 1e nld., dan elke 2e nld. 5 x 1 st., elke 4e nld. 1 x 1 st., elke 2e nld. 2 x 1 st., elke 4e nld. 1 x 1 st.,

12 mnd. : vanaf de 3e nld., dan elke 2e nld. 3 x 1 st., elke 4e nld. 1 x 1 st., elke 2e nld. 2 x 1 st., elke 4e nld. 1 x 1 st.,

18 mois : vanaf de 1e nld., dan elke 2e nld. 2 x 1 st., * elke 4e nld. 1 x 1 st., elke 2e nld. 2 x 1 st. *, 2 keer van * tot * breien, elke 4e nld. 1 x 1 st.,

24 mnd. : vanaf de 1e nld. 1 x 1 st., dan * elke 4e nld. 1 x 1 st., elke 2e nld. 2 x 1 st. *, 2 keer van * tot * breien, elke 4e nld. 1 x 1 st.,

maar ondertussen, voor de hals op **23-26-29-31-33** cm (**68-78-86-90-98** nld.) totale hoogte **links** elke 2e nld. 1 x **7-8-8-9-9** st., 1 x 2 st., 1 x 1 st. en de overige **4** st. afkanten.

RECHTERVOORPAND :

28-31-32-34-35 st. met nld. nr. 3,5 opzetten en **3** cm (**10** nld.) ribbelsteek breien.

Als volgt met nld. nr. 4 verder breien :

7 st. ribbelsteek **voor de bies**,

4-5-3-6-5 st. rechte tricotsteek,

13 st. kabel en hierbij over de 1e nld.

4 meerderingen verdelen (zie plaats op de teltekening),

8-10-13-12-14 st. rechte tricotsteek.

Begin van de raglan :

Op **15-17-19-20,5-22** cm (**44-50-56-58-64** nld.) totale hoogte links afkanten, dan minderen als voor het rugpand.

Na de laatste mindering **1** nld. breien over de overige **27-28-26-29-28** st.

Veranderen van steek, einde raglan en hals :

Voor het veranderen van steek verder breien in ribbelsteek en hierbij **4** minderingen verdelen over de kabel (zie plaats op de teltekening), **tegelijk voor het einde van de raglan links** minderen als voor het linkervoorpand, **maar ondertussen, voor de hals rechts** afkanten als voor het linkervoorpand.

LINKERMOUW :

33-35-37-37-39 st. met nld. nr. 3,5 opzetten, **8** cm (**24** nld.) boordsteek 1/1 breien, **maar** in de laatste nld. **voor 6 mnd.** 1 st. meerderen (= **33-36-37-37-39** st.).

Verder breien met nld. nr. 4 in rechte tricotsteek.

Op **11** cm (**32** nld.) totale hoogte aan beide kanten op 2 st. uit de kant meerderen voor :

3 mnd. : 3 x 1 st. elke 6e nld.

6 mnd. : 4 x 1 st. elke 6e nld.

12 mnd. : 5 x 1 st. elke 6e nld.

18 mnd. : 6 x 1 st. elke 6e nld.

24 mnd. : 3 x 1 st. elke 8e nld., 3 x 1 st. elke 6e nld.

Dan verder breien over de verkregen **39-44-47-49-51** st.

Begin van de raglan :

Op **18-20-22-24-26** cm (**52-58-64-70-74** nld.) totale hoogte aan beide kanten afkanten, dan minderen als voor het rugpand.

Na de laatste mindering **1** nld. breien over de overige **29-30-27-31-29** st.

Veranderen van steek en einde raglan :

Voor het veranderen van steek verder breien in ribbelsteek, **tegelijk voor het einde van de raglan rechts** minderen als voor het rugpand, **links** minderen als voor het voorpand, dan links elke 2e nld. 1 x **3-4-5-5-5** st., 1 x 2 st. en de overige **4** st. afkanten.

RECHTERMouw :

Als de linkermouw, maar de raglan in spiegelbeeld breien.

HALSBIES :

70-74-78-82-86 st. met nld. nr. 3,5 opzetten, **2** cm (**6** nld.) ribbelsteek breien en dan de st. laten wachten.

AFWERKING :

De raglannaden aan elkaar naaien.

De bies met de stiksteek langs de hals naaien, van de rand van de ene bies tot de andere.

De mouwen sluiten en hierbij rekening houden met een omslag van **4** cm.

De zijnaden van het vest aan elkaar naaien.

In het linkervoorpand op **4** st. uit de rand **5** knoopsgaten vormen zonder de draden door te knippen (zie tips en raad op bergeredefrance.nl/conseils), het 1e op **1,5** cm van de onderkant, het 2e op **1** cm van de bovenkant, de andere regelmatig verdeeld.

De knopen aannaaien.

KABEL

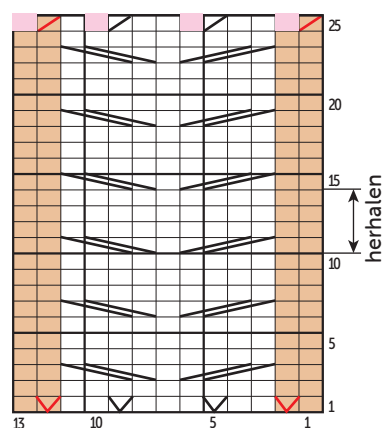

- = 1 st. averechte tricotsteek
- = 1 st. rechte tricotsteek
- = 1 st. averechte meerdering
- = 1 st. rechte meerdering
- = 1 st. rkr. over 3 st. recht
- = 1 st. lkr. over 3 st. recht
- = 2 st. samen averecht
- = 2 st. samen recht
- = weggewerkte st.