

Boomer rayé
Bloomers — Gestreept broekje

BERGERE
DE FRANCE

Une laine de qualité fabriquée en France

ENSEMBLE, FAVORISONS LA FABRICATION FRANÇAISE

Bergère de France est une filature familiale, installée à Bar-le-Duc, au cœur de la Lorraine depuis 1946. De la création des fils à l'expédition des pelotes, de la recherche de style à la réalisation des livres et magazines, toutes ces étapes sont réalisées en France dans nos ateliers. En choisissant la laine Bergère de France, vous favorisez une production locale et encouragez le savoir-faire français.



Une fabrication et une qualité maîtrisée

En tant que fabricant, nous apportons un grand soin à la qualité de nos fils. Nous maîtrisons et contrôlons ainsi directement toutes les étapes de la production.

Nous assurons dans notre usine les grandes étapes de fabrication du fil à tricoter : la teinture, la préparation, la filature, l'assemblage, le retordage, la finition et la mise en pelote des fils.

Une filature éthique

Nous avons à cœur de sélectionner des matières premières respectueuses de l'environnement et du bien-être animal. Nos laines proviennent d'élevages d'Uruguay et de Nouvelle-Zélande reconnus pour la qualité de leurs fibres. Nous utilisons du coton d'Égypte issu d'une agriculture biologique. Les matières synthétiques proviennent d'une entreprise Européenne que nous avons sélectionné pour son niveau de qualité.

- La Laine Française -

FABRICANT FRANÇAIS DE LAINE
DEPUIS 1946

Boomer rayé



MÉRINOS 2,5

Nuit bébé 10192
Ecrû bébé 20058

MOIS			
1	3	6	12
PELOTES			
1	1	1	2
1	1	1	1

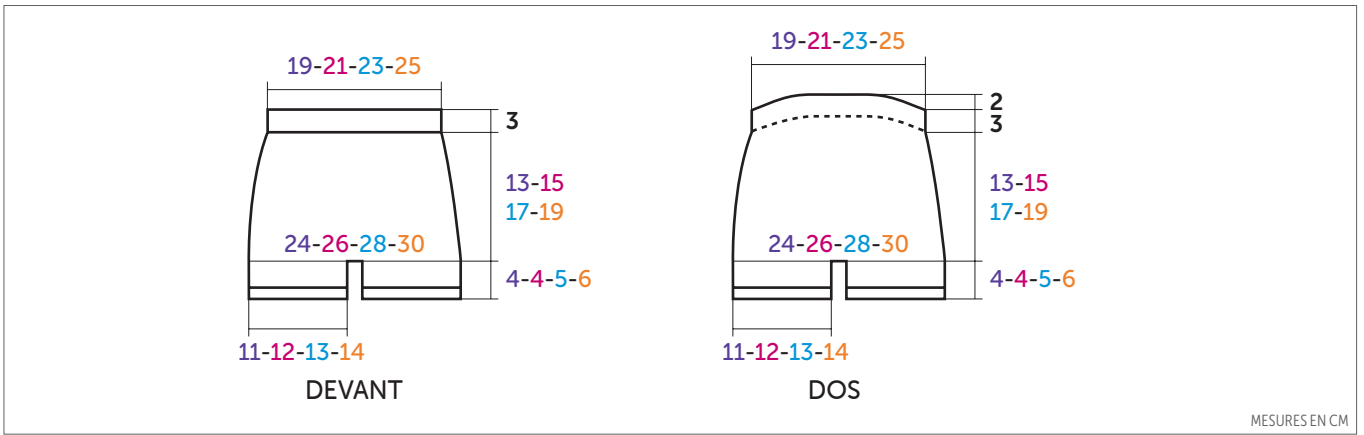

MESURES EN CM

FRANÇAIS

AIGUILLES
n° 2,5 et 3

ACCESSOIRES
Fil élastique réf. 15129

• Points employés

POINT DE RIZ, aig. n° 2,5.

JERSEY ENDROIT, aig. n° 3.

Rayures : Tricoter 2 rgs Nuit bébé, * 2 rgs Ecrû bébé, 4 rgs Nuit bébé*. Répéter de * à *.

• Echantillon

Pour réussir votre modèle, il est important de tricoter l'échantillon (consulter nos astuces et conseils sur bergeredefrance.fr/conseils).

Un carré de 10 cm jersey endroit = 28 m. et 36 rgs.

• Réalisation

DEVANT :

1ère jambe :

Monter 33-37-39-41 m. Nuit bébé aig. n° 2,5. Tricoter 8 rgs point de riz, **mais** au dernier rg **pour 3 mois** diminuer 1 m. (= 33-36-39-41 m.).

Continuer jersey endroit rayé aig. n° 3.

A 4-4-5-6 cm (18-18-20-24 rgs) de hauteur totale, laisser les m. en attente.

2ème jambe :

Tricoter comme la 1ère jambe.

Début du corps :

Reprendre les 2 jambes sur une même aig. en montant 3 nouvelles m. entre elles.

Continuer le jersey endroit rayé sur les 69-75-81-85 m. obtenues.

Biais des côtés :

A environ 5,5-5,5-6,5-7,5 cm (24-24-26-30 rgs) de hauteur totale, diminuer de chaque côté à 2 m. du bord :

1 mois : 7 x 1 m. tous les 6 rgs.

3 mois : 3 x 1 m. tous les 8 rgs, 4 x 1 m. tous les 6 rgs.

6 mois : 7 x 1 m. tous les 8 rgs.

12 mois : 4 x 1 m tous les 10 rgs, 3 x 1 m. tous les 8 rgs.

Pour diminuer 1 m. à 2 m. du bord : Tricoter 2 m. endroit, 2 m. ensemble endroit, continuer le rg et lorsqu'il reste 4 m. sur l'aig. gauche, tricoter 1 surjet simple, 2 m. endroit.

Puis, continuer sur les 55-61-67-71 m. restantes.

A environ 16-17,5-21-24 cm (60-66-78-90 rgs) de hauteur totale, après une rayure Ecrû bébé, continuer Nuit bébé.

Taille :

A 17-19-22-25 cm (64-72-82-92 rgs) de hauteur totale, tricoter 3 cm (16 rgs) point de riz Nuit bébé aig. n° 2,5, puis rabattre toutes les m.

DOS :

Tricoter comme le devant jusqu'aux biais des côtés.

Biais des côtés :

Diminuer comme au devant, puis continuer sur les 55-61-67-71 m. restantes.

A environ 16-17,5-21-24 cm (60-66-78-90 rgs) de hauteur totale, après une rayure Ecrû bébé, continuer Nuit bébé.

A 17-19-22-25 cm (64-72-82-92 rgs) de hauteur totale, laisser en attente de chaque côté tous les 2 rgs :

1 mois : 2 x 4 m., 2 x 5 m.

3 mois : 3 x 5 m., 1 x 6 m.

6 mois : 4 x 6 m.

12 mois : 2 x 6 m., 2 x 7 m.

Taille :

Reprendre toutes les m., puis tricoter 3 cm (16 rgs) point de riz Nuit bébé aig. n° 2,5 et rabattre toutes les m.

FINITIONS :

Faire les coutures des côtés du boomer et de l'entrejambe.

Glisser du fil élastique le long du premier et du dernier rg point de riz du tour de taille et du bas des jambes.

Bloomers



MONTHS			
1	3	6	12
BALLS			
1	1	1	2
1	1	1	1

MÉRINOS 2,5

Nuit bébé 10192 (A)
Ecru bébé 20058 (B)

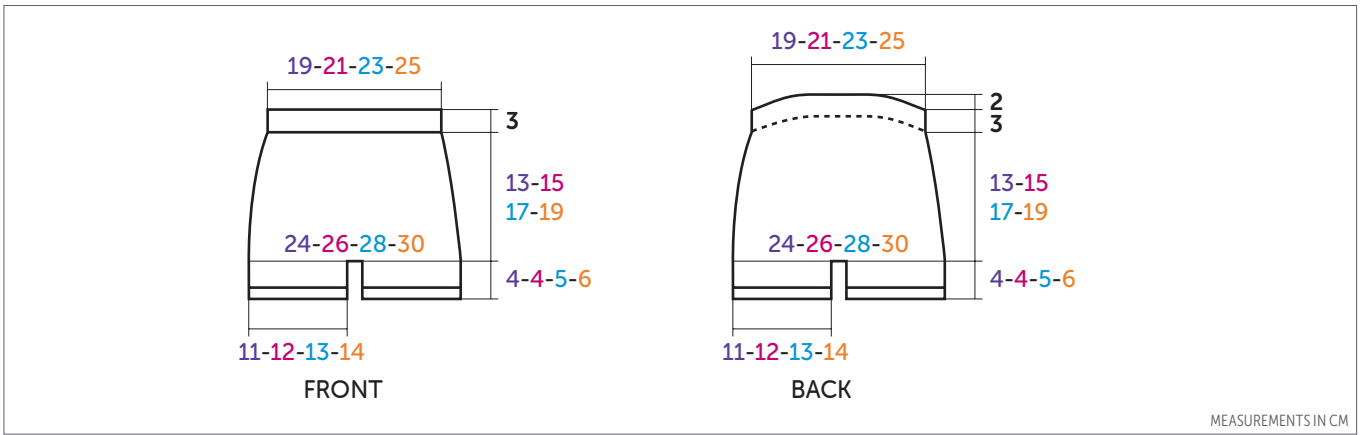

MEASUREMENTS IN CM

ENGLISH

NEEDLES
2.5 mm & 3 mm

ACCESSORIES
A strand of elastic ref. 15129

• Stitches used

MOSS STITCH, using 2.5 mm needles.

STOCKING STITCH (ST ST), using 3.0 mm needles.

Stripes : Work 2 rows Col A, * 2 rows Col B, 4 rows Col A*. Rep from * to *.

• Tension/Gauge

To achieve a good result it is essential to make a tension square (see our hints & tips at bergeredefrance.com/advice). A 10 cm (4 in) square of St St using 3.0 mm needles = 28 sts & 36 rows.

• To make

FRONT :

1st leg :

Using 2.5 mm needles & Col A CO 33-37-39-41 sts. Work 8 rows Moss St, but on the final row for 3 mths dec 1 st. (= 33-36-39-41 sts).

Change to 3.0 mm needles & cont in Striped St St.

When work measures 4-4-5-6 cm [$1\frac{3}{4}$ - $1\frac{3}{4}$ -2-2 $\frac{1}{4}$ in] (18-18-20-24 rows) total leave all sts on a spare needle.

2nd leg :

Work as for 1st leg.

Beg of body :

With RS facing pick up the 2 legs on the same needle & cast on 3 new sts between them.

Cont in striped St St on the 69-75-81-85 sts obtained.

Side shapng :

Cont until work measures approx 5.5-5.5-6.5-7.5 cm [2-2-2 $\frac{1}{2}$ -3 in] (24-24-26-30 rows) total.

Next row (RS - dec): k2, k2tog, work to last 4 sts, sl 1, k1, pss0, k2.

Rep this dec on every foll 6th-8th-8th-10th row 6-2-6-3 times, then on every foll 0-6th-0-8th row 0-4-0-3 times.

Then cont on the rem 55-61-67-71 sts.

When work measures approx 16-17,5-21-24 cm [$6\frac{1}{4}$ - $6\frac{3}{4}$ -8 $\frac{1}{4}$ -9 $\frac{1}{2}$ in] (60-66-78-90 rows) total, after a stripe of Col B cont in Col A.

Waist :

When work measures 17-19-22-25 cm [$6\frac{3}{4}$ -7 $\frac{1}{2}$ -8 $\frac{3}{4}$ -9 $\frac{3}{4}$ in] (64-72-82-92 rows) total, change to 2.5 mm needles & cont in Moss St using Col A for 3 cm [$1\frac{1}{2}$ in] (16 rows), then cast off all sts.

BACK :

Work as for Front until the waist.

When work measures 17-19-22-25 cm [$6\frac{3}{4}$ -7 $\frac{1}{2}$ -8 $\frac{3}{4}$ -9 $\frac{3}{4}$ in] (64-72-82-92 rows) total cont in stripes leaving sts unworked at the end of each row as foll: 4-5-6-6 sts at end of next 4-6-8-4 rows, then another 5-6-0-7 sts at end of next 4-2-0-4 rows.

Waist :

Change to 2.5 mm needles & Col A & work across all sts in Moss St for 3 cm [$1\frac{1}{4}$ in] (16 rows) then cast off all sts.

FINISHING :

Sew the side & crotch seams.

Slip a strand of elastic through the first & last row of the moss st on the waist and base of legs.

Secure & weave in all ends.

Gestreept broekje



MÉRINOS 2,5

Nuit bébé 10192
Ecru bébé 20058

MAANDEN			
1	3	6	12
BOLLEN			
1	1	1	2
1	1	1	1

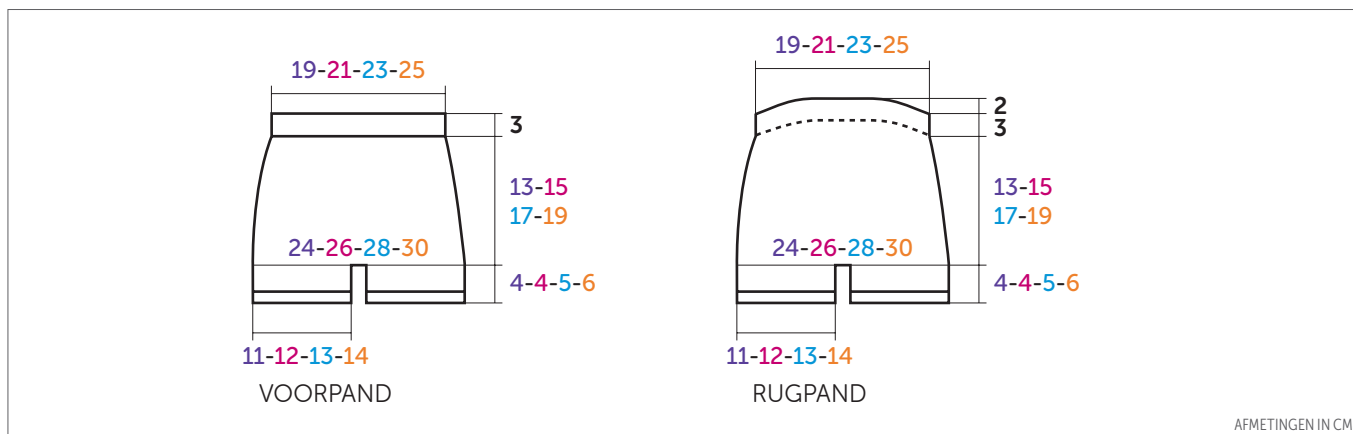

AFMETINGEN IN CM



BREINAALDEN
nr. 2,5 en 3

FOURNITUREN
Elastiek art. 15129

• Gebruikte steken

GERSTEKORREL, nld. nr. 2,5.

RECHTE TRICOTSTEEK, nld. nr. 3.

Strepen : 2 nld. Nuit bébé, * 2 nld. Ecru bébé, 4 nld. Nuit bébé* breien. Herhalen van * tot *.

• Proeflapje

Voor het slagen van je model is het belangrijk om het proeflapje te breien (zie tips en raad op bergeredefrance.nl/conseils).

Een vierkant van 10 cm in rechte tricotsteek = 28. en 36 nld.

• Uitvoering

VOORPAND :

1e pijp :

Met nld. nr. 2,5 en Nuit bébé **33-37-39-41** st. opzetten, **8** nld. gerstekorrel breien, **maar** in de laatste nld. **voor 3 mnd.** 1 st. minderen (= **33-36-39-41** st.).

Verder breien met nld. nr. 3 in gestreepte rechte tricotsteek.

Op **4-4-5-6** cm (**18-18-20-24** nld.) totale hoogte de st. laten wachten.

2e pijp :

Breien als de 1e pijp.

Begin broekje :

De st. van de 2 pijpen op één nld. zetten en er **3** nieuwe st. tussen opzetten.

Verder breien in gestreepte rechte tricotsteek over de verkregen **69-75-81-85** st.

Schuine zijkanten :

Op ongeveer **5,5-5,5-6,5-7,5** cm (**24-24-26-30** nld.) totale hoogte aan beide kanten op 2 st. uit de kant minderen voor :

1 mnd. : 7 x 1 st. elke 6e nld.

3 mnd. : 3 x 1 st. elke 8e nld., 4 x 1 st. elke 6e nld.

6 mnd. : 7 x 1 st. elke 8e nld.

12 mnd. : 4 x 1 st. elke 10e nld., 3 x 1 st. elke 8e nld.

Voor het minderen van 1 st. op 2 st. uit de kant : 2 st. recht, 2 st. samen recht breien, de nld. verder breien en als er nog 4 st. op de linkernld. over zijn, dan 1 overhaling en 2 st. recht breien.

Dan verder breien over de overige **55-61-67-71** st.

Op ongeveer **16-17,5-21-24** cm (**60-66-78-90** nld.) totale hoogte, na een streep Ecru bébé, verder breien in Nuit bébé.

Taille :

Op **17-19-22-25** cm (**64-72-82-92** nld.) totale hoogte **3** cm (**16** nld.) gerstekorrel met Nuit bébé en nld. nr. 2,5 breien, dan alle st. afkanten.

RUGPAND :

Breien als het voorpand totaan de schuine zijkanten.

Schuine zijkanten :

Minderen als voor het voorpand, dan verder breien over de overige **55-61-67-71** st.

Op ongeveer **16-17,5-21-24** cm (**60-66-78-90** nld.) totale hoogte na een streep Ecru bébé, verder breien in Nuit bébé.

Op **17-19-22-25** cm (**64-72-82-92** nld.) totale hoogte elke 2e nld. aan beide kanten laten wachten voor :

1 mnd. : 2 x 4 st., 2 x 5 st.

3 mnd. : 3 x 5 st., 1 x 6 st.

6 mnd. : 4 x 6 st.

12 mnd. : 2 x 6 st., 2 x 7 st.

Taille :

Alle st. weer opnemen **3** cm (**16** nld.) gerstekorrel met nld. nr. 2,5 en Nuit bébé breien en dan alle st. afkanten.

AFWERKING :

De zijnaden en de kruisnaad van het broekje aan elkaar naaien.

Elastiek langs de eerste en de laatste nld. gerstekorrel in de taille en aan de onderkant van de pijpen rijgen.