

M 6 2 9 7

## *Pull raglan manches boutonnées*

*Raglantrui met knopen op de mouwen — Raglan jumper with buttoned sleeves*

### *Un savoir-faire depuis 1946*

La fabrication de la laine à tricoter est un savoir-faire chez Bergère de France depuis 1946. Depuis tout ce temps, nous préparons les matières premières et les transformons dans nos ateliers. En choisissant la laine Bergère de France, vous achetez directement chez le fabricant.



### *Une filature*

CERTIFIÉE OEKO-TEX DEPUIS 2023



*“ Vous avez la garantie  
d’un produit sain pour  
la famille et bébé !*

Depuis 2023, Bergère de France est certifié OEKO-TEX Classe 1. Cela indique que nos fils à tricoter sont fabriqués dans notre filature en l’absence de substances nocives dans des proportions pouvant présenter un risque pour la santé. Vous pouvez être assuré(e) de disposer d’un produit sain pour vous, votre famille et votre bébé.

*Flasher-moi !*



STANDARD  
100

CQ 1317/1  
IFTH

Édité par Bergère de France

[bergeredefrance.fr](http://bergeredefrance.fr)

[bergere-de-france.be](http://bergere-de-france.be)

[nl.bergere-de-france.nl](http://nl.bergere-de-france.nl)

[bergeredefrance.co.uk](http://bergeredefrance.co.uk)



M 6 2 9 7

## Pull raglan manches boutonnées

### Le niveau de difficulté

BBBBBB Facile

### Les tailles

S M L XL XXL

### Le nombre de pelotes en, ENVOL

5 6 6 7 7 Gris 11101

### Le matériel

Les aiguilles n° 4 et n° 4,5.

6 boutons en coco imprimée fleur Ø 18 mm réf. 50560, les 5.

### Les points employés

CÔTES 1/1, aig. n° 4.

JERSEY ENDROIT, aig. n° 4 et 4,5.

### L'échantillon

Pour réussir votre modèle, il est important de tricoter l'échantillon (consulter nos astuces et conseils sur [bergeredefrance.fr/apprendre-tricot-crochet](http://bergeredefrance.fr/apprendre-tricot-crochet)).

Un carré de 10 cm jersey endroit aig. n° 4,5 = 20 m. et 28 rgs.

### La réalisation du pull

#### DOS :

Monter 93-101-109-119-129 m. aig. n° 4. Tricoter 8 cm (22 rgs) côtes 1/1, mais au dernier rg augmenter 1 m. (= 94-102-110-120-130 m.).

Continuer jersey endroit aig. n° 4,5.

#### Raglan :

A 35-36-36-37-38 cm (98-100-100-104-106 rgs) de hauteur totale, de chaque côté rabattre 6-7-8-10-12 m., puis diminuer à 2 m. du bord :

**S** : tous les 2 rgs 3 x 1 m., \* tous les 4 rgs 1 x 1 m., tous les 2 rgs 2 x 1 m. \*, tricoter 7 fois de \* à \*.

**M** : tous les 2 rgs 2 x 1 m., \* tous les 4 rgs 1 x 1 m., tous les 2 rgs 3 x 1 m. \*, tricoter 6 fois de \* à \*.

**L** : \* tous les 4 rgs 1 x 1 m., tous les 2 rgs 3 x 1 m. \*, tricoter 7 fois de \* à \*.

**XL** : \* tous les 4 rgs 1 x 1 m., tous les 2 rgs 4 x 1 m. \*, tricoter 6 fois de \* à \*.

**XXL** : tous les 2 rgs 2 x 1 m., \* tous les 4 rgs 1 x 1 m., tous les 2 rgs 4 x 1 m. \*, tricoter 6 fois de \* à \*.

**Pour diminuer 1 m. à 1 m. du bord** : tricoter 1 m. endroit, 2 m. ensemble endroit, continuer le rg et lorsqu'il reste 3 m. sur l'aig. gauche, tricoter 1 surjet simple, 1 m. endroit.

Après la dernière diminution de raglan, tricoter 3 rgs sur les 34-36-38-40-42 m. restantes pour l'encolure.

#### DEVANT :

Tricoter comme au dos jusqu'au raglan.

#### Raglan et encolure :

À 35-36-36-37-38 cm (98-100-100-104-106 rgs) de hauteur totale, pour le raglan de chaque côté rabattre 6-7-8-10-12 m., puis diminuer à 2 m. du bord :

**S** : tous les 2 rgs 3 x 1 m., \* tous les 4 rgs 1 x 1 m., tous les 2 rgs 2 x 1 m. \*, tricoter 6 fois de \* à \*, puis tous les 4 rgs 1 x 1 m.,

**M** : tous les 2 rgs 2 x 1 m., \* tous les 4 rgs 1 x 1 m., tous les 2 rgs 3 x 1 m. \*, tricoter 5 fois de \* à \*, puis tous les 4 rgs 1 x 1 m., tous les 2 rgs 1 x 1 m.,

**L** : \* tous les 4 rgs 1 x 1 m., tous les 2 rgs 3 x 1 m. \*, tricoter 6 fois de \* à \*, puis tous les 4 rgs 1 x 1 m., tous les 2 rgs 1 x 1 m.,

**XL** : \* tous les 4 rgs 1 x 1 m., tous les 2 rgs 4 x 1 m. \*, tricoter 5 fois de \* à \*, puis tous les 4 rgs 1 x 1 m., tous les 2 rgs 2 x 1 m.,

**XXL** : tous les 2 rgs 2 x 1 m., \* tous les 4 rgs 1 x 1 m., tous les 2 rgs 4 x 1 m. \*, tricoter 5 fois de \* à \*, tous les 4 rgs 1 x 1 m., tous les 2 rgs 2 x 1 m.,

mais entre-temps, pour l'encolure à 52-54-56-58-60 cm (146-150-156-162-168 rgs) de hauteur totale, rabattre les 14-16-18-20-22 m. centrales, continuer chaque côté séparément en rabattant côté encolure tous les 2 rgs 1 x 3 m., 1 x 2 m., 3 x 1 m. et les 4 m. restantes.

#### MANCHE GAUCHE :

##### Poignet :

Se commence en 2 parties.

##### 1ère partie :

Monter 26-27-28-29-30 m. aig. n° 4. Tricoter :

5 m. côtes 1/1 en commençant par 2 m. endroit,

3 m. jersey endroit,

18-19-20-21-22 m. côtes 1/1 en commençant par 1 m. envers.

À 15 cm (44 rgs) de haut, laisser les m. en attente sur l'aig. et couper le fil.

**Attention**, la fin du poignet, les m. se trouvent sur 2 aig. n° 4 différentes.

##### 2ème partie :

Sur l'aig. vide n° 4, monter 26-27-28-29-30 m. Puis, tricoter : 18-19-20-21-22 m. côtes 1/1 en commençant par :

**S - L et XXL** : 1 m. endroit,

**M et XL** : 1 m. envers,

3 m. jersey endroit,

5 m. côtes 1/1 en terminant par 2 m. endroit.

A 15 cm (44 rgs) de haut, tricoter aig. n° 4,5 :

4-5-6-7-8 m. endroit,

\* 1 augmentation, 2 m. endroit \*, tricoter 7 fois de \* à \*

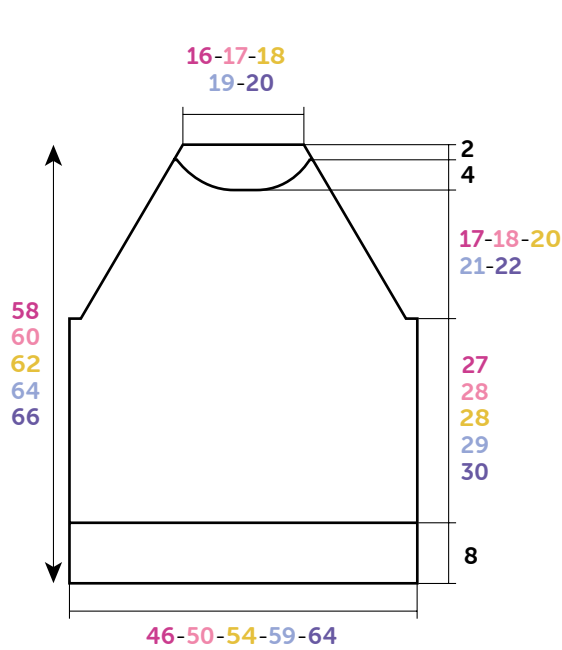

DOS-DEVANT

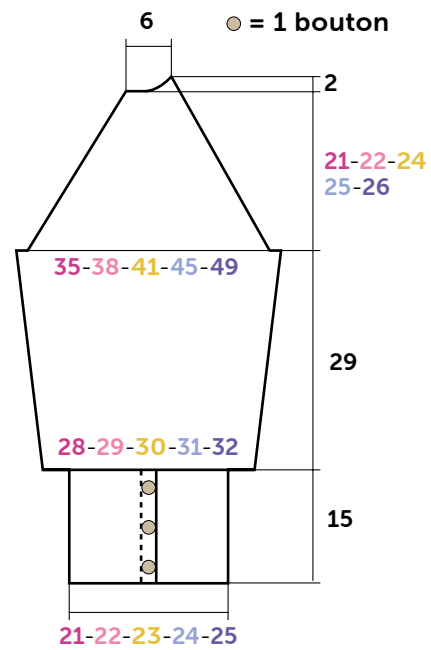

MANCHE GAUCHE

**Croquis, mesures en cm**

placer l'aig. avec les m. en attente de la 1ère partie du poignet derrière le travail, puis tricoter ensemble endroit la 1ère m. de chaque aig. n° 4 jusqu'à ce qu'il n'y ait plus de m. sur l'aig. n° 4 qui se trouve devant le travail,

puis, tricoter 3 m. endroit, 1 augmentation,

\* 2 m. endroit, 1 augmentation \*, tricoter 6 fois de \* à \*, 3-4-5-6-7 m. endroit.

Tricoter 1 rg envers sur les 58-60-62-64-66 m. obtenues. Continuer jersey endroit.

À 18 cm (52 rgs) de hauteur totale, augmenter de chaque côté à 2 m. du bord :

**S** : 2 x 1 m. tous les 12 rgs, 5 x 1 m. tous les 10 rgs.

**M** : 9 x 1 m. tous les 8 rgs.

**L** : 4 x 1 m. tous les 8 rgs, 7 x 1 m. tous les 6 rgs.

**XL** : 9 x 1 m. tous les 6 rgs, 5 x 1 m. tous les 4 rgs.

**XXL** : 3 x 1 m. tous les 6 rgs, 14 x 1 m. tous les 4 rgs.

Puis, continuer sur les 72-78-84-92-100 m. obtenues.

**Raglan :**

A 44 cm (126 rgs) de hauteur totale, rabattre puis diminuer à droite comme au dos, **en même temps à gauche** comme au devant, puis rabattre à gauche tous les 2 rgs 1 x 7 m., 1 x 2 m., 1 x 1 m. et les 4 m. restantes.

**MANCHE DROITE :**

**Poignet :**

Se commence en 2 parties.

**1ère partie :**

Tricoter comme à la manche gauche.

**Attention**, la fin du poignet, les m. se trouvent sur 2 aig. n° 4 différentes.

**2ème partie :**

Sur l'aig. vide n° 4, monter 26-27-28-29-30 m. Puis, tricoter comme la 2ème partie de la manche gauche.

À 15 cm (44 rgs) de haut, tricoter aig. n° 4,5 :

4-5-6-7-8 m. endroit,

\* 1 augmentation, 2 m. endroit \*, tricoter 7 fois de \* à \*,

placer l'aig. avec les m. en attente de la 1ère partie du poignet

derrière le travail, puis tricoter ensemble endroit la 1ère m. de chaque aig. n° 4 jusqu'à ce qu'il n'y ait plus de m. sur l'aig. n° 4 qui se trouve devant le travail,

puis, tricoter 3 m. endroit,

1 augmentation,

\* 2 m. endroit, 1 augmentation \*, tricoter 6 fois de \* à \*,

3-4-5-6-7 m. endroit.

Tricoter 1 rg envers sur les 58-60-62-64-66 m. obtenues.

Continuer jersey endroit en augmentant comme à la manche gauche, puis continuer sur les 72-78-84-92-100 m. obtenues.

**Raglan :**

Tricoter le raglan en sens inverse.

**COL :**

Monter 103-107-111-115-119 m. aig. n° 4. Tricoter 7 rgs côtes 1/1 et laisser les m. en attente.

**FINITIONS :**

Assembler les raglans.

Poser à points arrière le col au bord de l'encolure. Puis, assembler les petits côtés.

Faire les coutures des manches et des côtés du pull.

Coudre 3 boutons sur chaque poignet (voir emplacement sur le croquis) en prenant les 2 épaisseurs.



M 6 2 9 7

## Raglantrui met knopen op de mouwen

### Moeilijkheidsgraad

BBB M Makkelijk

### Maten

S M L XL XXL

### Aantal ballen in Enval

5 6 6 7 7 Gris 11101

### Benodigheden

Breinaalden nr. 4 en nr. 4,5.

6 kokosnoot knopen, bloem Ø 18 mm art. 50560, per 5.

### Gebruikte steken

BOORDSTEEK 1/1, nld. nr. 4.

RECHTE TRICOTSTEEK, nld. nr. 4 en 4,5.

### Proeflapje

Voor het slagen van je model is het belangrijk om het proeflapje te breien (zie tips en raad op [bergeredefrance.nl/conseils](http://bergeredefrance.nl/conseils)).

Een vierkant van 10 cm in rechte tricotsteek met nld. nr. 4,5 = 20 st. en 28 nld.

### Uitvoering

#### RUGPAND :

93-101-109-119-129 st. met nld. nr. 4 opzetten, 8 cm (22 nld.) boordsteek 1/1 breien, maar in de laatste nld. 1 st. meerderen (= 94-102-110-120-130 st.).

Met nld. nr. 4,5 verder breien in rechte tricotsteek.

#### Raglan :

Op 35-36-36-37-38 cm (98-100-100-104-106 nld.) totale hoogte aan beide kanten 6-7-8-10-12 st. afkanten, dan op 2 st. uit de kant minderen voor :

**S** : elke 2e nld. 3 x 1 st., \* elke 4e nld. 1 x 1 st., elke 2e nld. 2 x 1 st. \*, 7 keer breien van \* tot \*.

**M** : elke 2e nld. 2 x 1 st., \* elke 4e nld. 1 x 1 st., elke 2e nld. 3 x 1 st. \*, 6 keer breien van \* tot \*.

**L** : \* elke 4e nld. 1 x 1 st., elke 2e nld. 3 x 1 st. \*, 7 keer breien van \* tot \*.

**XL** : \* elke 4e nld. 1 x 1 st., elke 2e nld. 4 x 1 st. \*, 6 keer breien van \* tot \*.

**XXL** : elke 2e nld. 2 x 1 st., \* elke 4e nld. 1 x 1 st., elke 2e nld. 4 x 1 st. \*, 6 keer breien van \* tot \*.

**Voor het minderen van 1 st. op 1 st. uit de kant** : 1 st. recht, 2 st. samen recht breien, de nld. verder breien en als er nog 3 st. op de linkernld. over zijn, dan 1 overhaling en 1 st. recht breien.

Na de laatste raglanmindering 3 nld. breien over de overige 34-36-38-40-42 st. voor de hals.

#### VOORPAND :

Breien als het rugpand tot aan de raglan.

#### Raglan en hals :

Op 35-36-36-37-38 cm (98-100-100-104-106 nld.) totale hoogte voor de raglan aan beide kanten 6-7-8-10-12 st. afkanten, dan op 2 st. uit de kant minderen voor :

**S** : elke 2e nld. 3 x 1 st., \* elke 4e nld. 1 x 1 st., elke 2e nld. 2 x 1 st. \*, 6 keer breien van \* tot \*, dan elke 4e nld. 1 x 1 st.,

**M** : elke 2e nld. 2 x 1 st., \* elke 4e nld. 1 x 1 st., elke 2e nld. 3 x 1 st. \*, 5 keer breien van \* tot \*, dan elke 4e nld. 1 x 1 st., elke 2e nld. 1 x 1 st.,

**L** : \* elke 4e nld. 1 x 1 st., elke 2e nld. 3 x 1 st. \*, 6 keer breien van \* tot \*, dan elke 4e nld. 1 x 1 st., elke 2e nld. 1 x 1 st.,

**XL** : \* elke 4e nld. 1 x 1 st., elke 2e nld. 4 x 1 st. \*, 5 keer breien van \* tot \*, dan elke 4e nld. 1 x 1 st., elke 2e nld. 2 x 1 st.,

**XXL** : elke 2e nld. 2 x 1 st., \* elke 4e nld. 1 x 1 st., elke 2e nld. 4 x 1 st. \*, 5 keer breien van \* tot \*, elke 4e nld. 1 x 1 st., elke 2e nld. 2 x 1 st.,

maar ondertussen, voor de hals op 52-54-56-58-60 cm (146-150-156-162-168 nld.) totale hoogte de middelste 14-16-18-20-22 st. afkanten, elke kant apart verder breien en hierbij aan de halskant elke 2e nld. 1 x 3 st., 1 x 2 st., 3 x 1 st. en de overige 4 st. afkanten.

#### LINKERMOUW :

##### Manchet :

Beginnen in 2 delen.

##### 1e deel :

26-27-28-29-30 st. met nld. nr. 4 opzetten en breien :

5 st. boordsteek 1/1 en hierbij beginnen met 2 st. recht,

3 st. rechte tricotsteek,

18-19-20-21-22 st. boordsteek 1/1 en hierbij beginnen met 1 st. averecht.

Op 15 cm (44 nld.) hoogte de st. op de breinld. laten wachten en de draad afknippen.

Let op, aan het einde van de manchet zitten de st. op 2 verschillende breinld. nr. 4.

##### 2e deel :

26-27-28-29-30 st. op de lege breinld. nr. 4 opzetten en breien :

18-19-20-21-22 st. boordsteek 1/1, hierbij beginnen voor :

**S - L en XXL** : met 1 st. recht,

**M en XL** : met 1 st. averecht,

3 st. rechte tricotsteek,

5 st. boordsteek 1/1 en hierbij eindigen met 2 st. recht.

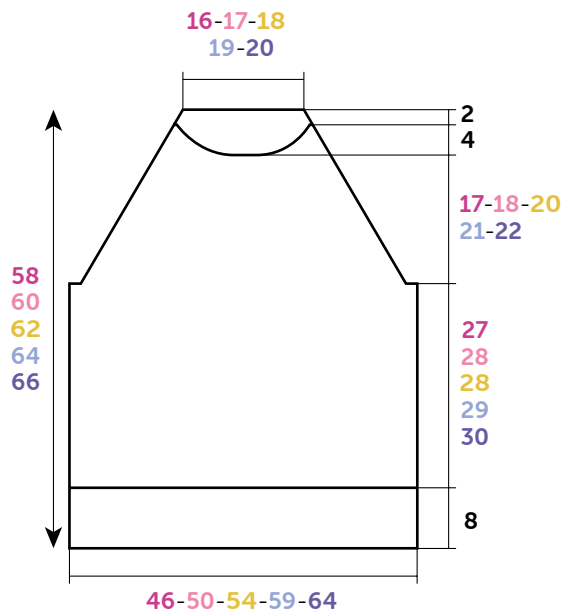

RUG- EN VOORPAND

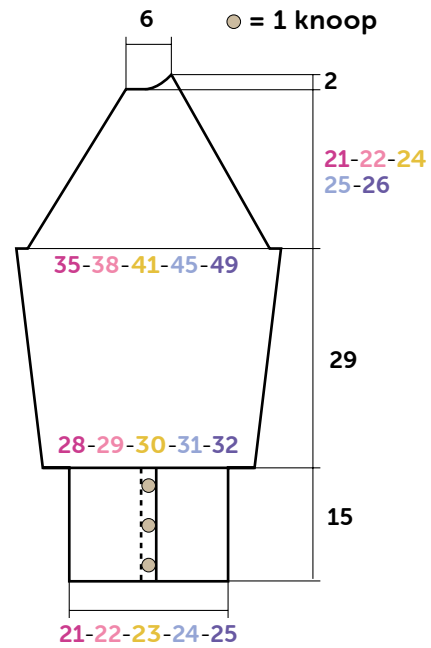

LINKERMOUW

Tekening, maten in cm

Op 15 cm (44 nld.) hoogte met nld. nr. 4,5 breien :

4-5-6-7-8 st. recht,

\* 1 meerdering, 2 st. recht \*, 7 keer breien van \* tot \*,

de breinld. met de wachtende st. van het 1e deel van de manchet achter het werk plaatsen, dan de 1e st. van elke breinld. nr. 4 samen recht breien tot er geen st. meer over zijn op de breinld. nr. 4 die voor het werk zit,

dan 3 st. recht breien,

1 meerdering,

\* 2 st. recht, 1 meerdering \*, 6 keer breien van \* tot \*,

3-4-5-6-7 st. recht.

1 nld. averecht breien over de verkregen 58-60-62-64-66 st.

Verder breien in rechte tricotsteek.

Op 18 cm (52 nld.) totale hoogte aan beide kanten op 2 st. uit de kant meerderen voor :

S : 2 x 1 st. elke 12e nld., 5 x 1 st. elke 10e nld.

M : 9 x 1 st. elke 8e nld.

L : 4 x 1 st. elke 8e nld., 7 x 1 st. elke 6e nld.

XL : 9 x 1 st. elke 6e nld., 5 x 1 st. elke 4e nld.

XXL : 3 x 1 st. elke 6e nld., 14 x 1 st. elke 4e nld.

Dan verder breien over de verkregen 72-78-84-92-100 st.

**Raglan :**

Op 44 cm (126 nld.) totale hoogte **rechts** afkanten, dan minderen als voor het rugpand, **tegelijk links** als voor het voorpand, dan links elke 2e nld. 1 x 7 st., 1 x 2 st., 1 x 1 st. en de overige 4 st. afkanten.

**RECHTERMouw :**

**Manchet :**

Beginnen in 2 delen.

**1e deel :**

Breien als voor de linkermouw.

**Let op**, aan het einde van de manchet zitten de st. op 2 verschillende breinld. nr. 4.

**2e deel :**

26-27-28-29-30 st. op de lege breinld. nr. 4 opzetten, dan breien als voor het 2e deel van de linkermouw.

Op 15 cm (44 nld.) hoogte met nld. nr. 4,5 breien :

4-5-6-7-8 st. recht,

\* 1 meerdering, 2 st. recht \*, 7 keer breien van \* tot \*,

de breinld. met de wachtende st. van het 1e deel van de manchet achter het werk plaatsen, dan de 1e st. van elke breinld. nr. 4 samen recht breien tot er geen st. meer over zijn op de breinld. nr. 4 die voor het werk zit,

dan 3 st. recht breien,

1 meerdering,

\* 2 st. recht, 1 meerdering \*, 6 keer breien van \* tot \*,

3-4-5-6-7 st. recht.

1 nld. averecht breien over de verkregen 58-60-62-64-66 st.

Verder breien in rechte tricotsteek en hierbij meerderen als voor de linkermouw, dan verder breien over de verkregen 72-78-84-92-100 st.

**Raglan :**

De raglan in spiegelbeeld breien.

**HALSBIES :**

103-107-111-115-119 st. met nld. nr. 4 opzetten, 7 nld. boordsteek 1/1 breien en dan de st. laten wachten.

**AFWERKING :**

De raglannaden aan elkaar naaien.

De bies met de stiksteek langs de hals naaien, dan de zijkantjes aan elkaar naaien.

De mouw- en zijnaden van de trui aan elkaar naaien.

Op elke manchet 3 knopen naaien (zie plaats op de tekening) door de 2 lagen heen.



M 6 2 9 7

## Raglan jumper with buttoned sleeves

### Level of difficulty

BBB Easy

### Sizes

S M L XL XXL

### Number of balls, using Erwal

5 6 6 7 7 Gris 11101

### Needles and notions

4.0 mm and 4.5 mm needles.

6 flower-print coconut buttons Ø 18 mm ref. 50560, pk of 5.

### Stitches used

1/1 RIB, using 4.0 mm needles.

STOCKING STITCH, using 4.0 mm and 4.5 needles.

### Tension/Gauge

To achieve a good result, it is essential to make a tension square (see our tips and tricks on [bergeredefrance.com/advice](http://bergeredefrance.com/advice)).

20 sts and 28 rows in Stocking stitch using 4.5 mm needles = 10 cm (4 in) square.

### To make

#### BACK:

Cast on 93-101-109-119-129 sts using 4.0 mm needles. Work 8 cm (3¼ in) [22 rows] in 1/1 Rib, but on last row increase 1 st (= 94-102-110-120-130 sts).

Continue in Stocking stitch using 4.5 mm needles until work measures 35-36-36-37-38 cm (13¾-14¼-14¼-14½-15 in) [98-100-100-104-106 rows] total.

#### Raglan:

Cast off 6-7-8-10-12 sts at the beginning of the next 2 rows, then decrease at each end, 2 sts in from edge:

**S:** every 2nd row 3 x 1 st, \* every 4th row once 1 st, every 2nd row twice 1 st \*, work 7 times total from \* to \*.

**M:** every 2nd row twice 1 st, \* every 4th row once 1 st, every 2nd row 3 x 1 st \*, work 6 times total from \* to \*.

**L:** \* every 4th row once 1 st, every 2nd row 3 x 1 st \*, work 7 times from \* to \*.

**XL:** \* every 4th row once 1 st, every 2nd row 4 x 1 st \*, work 6 times from \* to \*.

**XXL:** every 2nd row twice 1 st, \* every 4th row once 1 st, every 2nd row 4 x 1 st \*, work 6 times total from \* to \*.

**To decrease 1 st, 1 st in from edge:** knit 1 st, knit 2 sts together, continue row until 3 sts remain on left needle, slip 1 st, k1, pass slipped st over, k1.

After the last raglan decrease, work 3 rows on the 34-36-38-40-42 remaining sts for neck.

#### FRONT:

Work as for back up to raglan.

#### Raglan and neck:

When work measures 35-36-36-37-38 cm (13¾-14¼-14¼-14½-15 in) [98-100-100-104-106 rows] total, for the raglan cast off 6-7-8-10-12 sts at the beginning of the next 2 rows, then decrease at each end, 2 sts in from edge:

**S:** every 2nd row 3 x 1 st, \* every 4th row once 1 st, every 2nd row twice 1 st \*, work 6 times total from \* to \*, then every 4th row once 1 st,

**M:** every 2nd row twice 1 st, \* every 4th row once 1 st, every 2nd row 3 x 1 st \*, work 5 times total from \* to \*, then every 4th row 1 x 1, every 2nd row once 1 st,

**L:** \* every 4th row once 1 st, every 2nd row 3 x 1 st \*, work 6 times from \* to \*, then every 4th row once 1 st, every 2nd row 1 x 1 st,

**XL:** \* every 4th row once 1 st, every 2nd row 4 x 1 st \*, work 5 times from \* to \*, then every 4th row once 1 st, every 2nd row 2 x 1 st,

**XXL:** every 2nd row twice 1 st, \* every 4th row once 1 st, every 2nd row 4 x 1 st \*, work 5 times total from \* to \*, every 4th row once 1 st, every 2nd row twice 1 st,

but meanwhile, for neck when work measures 52-54-56-58-60 cm (20½-21¼-22-22¾-23½ in) [146-150-156-162-168 rows] total, cast off the 14-16-18-20-22 center sts, continue each side separately and cast off on neck side every 2nd row 1 x 3 sts, once 2 sts, 3 x 1 st and the 4 remaining sts.

#### LEFT SLEEVE:

##### Wrist:

Start work with 2 separate parts.

##### 1st part:

Cast on 26-27-28-29-30 sts using 4.0 mm needles. Work: 5 sts in 1/1 Rib starting with k 2,

3 sts in Stocking stitch,

18-19-20-21-22 sts in 1/1 Rib starting with p 1.

Continue as set until work measures 15 cm (6 in) [44 rows] total. Then leave the sts on hold on needle and cut yarn.

**Please note**, at the end of wrist, the sts are located on 2 separate 4.0 mm needles.

##### 2nd part:

On the empty 4.0 mm needle, cast on 26-27-28-29-30 sts. Then work:

18-19-20-21-22 sts in 1/1 Rib starting with:

**S - L and XXL:** k 1,

**M and XL:** p 1,

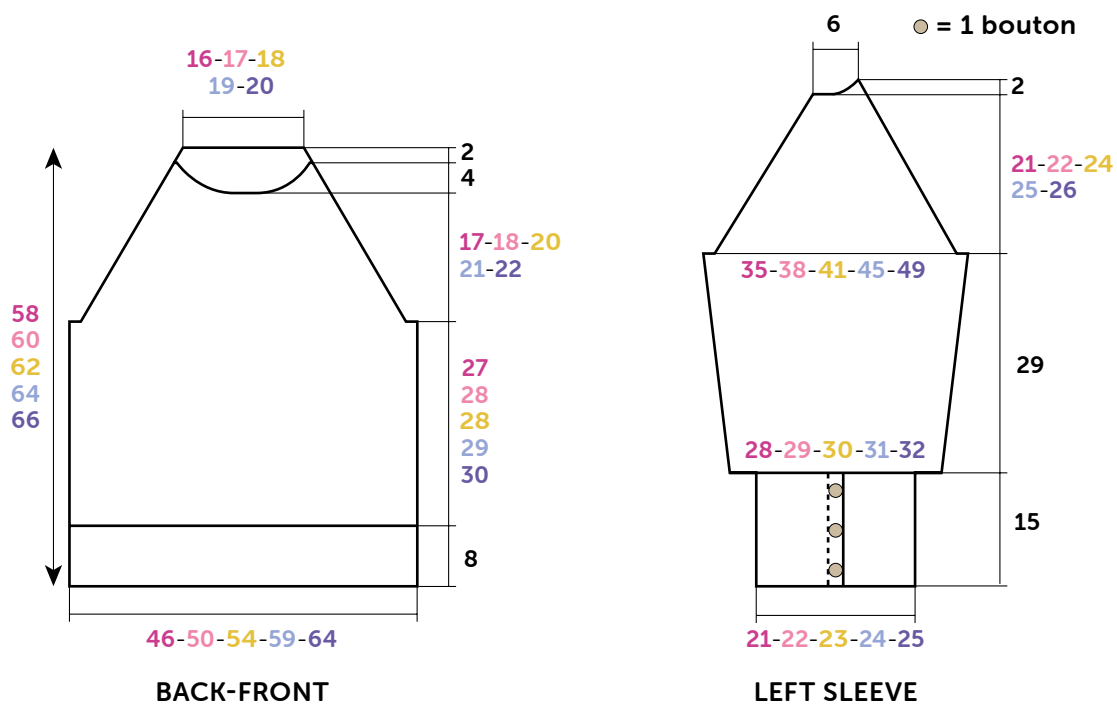

Diagram, measurements in cm

3 sts in Stocking stitch,

5 sts in 1/1 Rib ending with k 2.

Continue as set until work measures 15 cm (6 in) [44 rows] total.

Then change to 4.5 mm needles and work as follows:

k 4-5-6-7-8,

\* 1 increase, k 2 \*, work 7 times total from \* to \*,

place the needle with the sts on hold of 1st part of wrist at back of work, then knit together the 1st st of each 4.0 mm needles until you run out of sts on the 4.0 mm needles which was in front of work,

then work k 3,

1 increase,

\* k 2, 1 increase \*, work 6 times total from \* to \*,

k 3-4-5-6-7.

Purl 1 row on the 58-60-62-64-66 sts obtained.

Continue in Stocking stitch until work measures 18 cm (7 in) [52 rows] total.

Increase at each end, 2 sts in from edge:

S: twice 1 st every 12th row, 5 x 1 st every 10th row.

M: 9 x 1 st every 8th row.

L: 4 x 1 st every 8th row, 7 x 1 st every 6th row.

XL: 9 x 1 st every 6th row, 5 x 1 st every 4th row.

XXL: 3 x 1 st every 6th row, 14 x 1 st every 4th row.

Then continue on the 72-78-84-92-100 sts obtained until work measures 44 cm (17¼ in) [126 rows] total.

**Raglan:**

Cast off then decrease **on right edge** as for back, **at the same time on left edge** as for front, then cast off on left edge every 2nd row once 7 sts, once 2 sts, once 1 st and the 4 remaining sts.

**RIGHT SLEEVE:**

**Wrist:**

Start work with 2 separate parts.

**1st part:**

Work as for left sleeve.

**Please note**, at the end of wrist, the sts are located on 2

separate 4.0 mm needles.

**2nd part:**

On the empty 4.0 mm needle, cast on 26-27-28-29-30 sts. Then work as for the 2nd part of left sleeve until work measures 15 cm (6 in) [44 rows] total. Then change to 4.5 mm needles and work as follows:

k 4-5-6-7-8 sts,

\* 1 increase, k 2 \*, work 7 times total from \* to \*,

Place the needle with the sts on hold of 1st part of wrist at back of work, then knit together the 1st st of each 4.0 mm needle until you run out of sts on the 4.0 mm needle which was in front of work,

then, work k 3,

1 increase,

\* k 2, 1 increase \*, work 6 times total from \* to \*,

k 3-4-5-6-7 sts.

Purl 1 row on the 58-60-62-64-66 sts obtained.

Continue in Stocking stitch and increase as for left sleeve, then continue on the 72-78-84-92-100 sts obtained.

**Raglan:**

Work the raglan likewise, reversing shapings.

**COLLAR:**

Cast on 103-107-111-115-119 sts using 4.0 mm needles. Work 7 rows in 1/1 Rib and leave the sts on hold.

**FINISHING:**

Join raglans.

Graft (see Grafting instructions on [bergeredfrance.com/](http://bergeredfrance.com/) advices) the collar to edge of neck. Then join the shorter sides.

Sew sleeve seams and sides of sweater.

Sew 3 buttons to each wrist (see placement on diagram), stitching through both layers.

Secure and weave in ends.