

M 6 3 1 2

## *Gilet à chevrons ajourés*

*Vest met ajourkepers — Lacy chevrons cardigan*

### *Un savoir-faire depuis 1946*

La fabrication de la laine à tricoter est un savoir-faire chez Bergère de France depuis 1946. Depuis tout ce temps, nous préparons les matières premières et les transformons dans nos ateliers. En choisissant la laine Bergère de France, vous achetez directement chez le fabricant.



### *Une filature*

CERTIFIÉE OEKO-TEX DEPUIS 2023



*“ Vous avez la garantie  
d'un produit sain pour  
la famille et bébé !*

Depuis 2023, Bergère de France est certifié OEKO-TEX Classe 1. Cela indique que nos fils à tricoter sont fabriqués dans notre filature en l'absence de substances nocives dans des proportions pouvant présenter un risque pour la santé. Vous pouvez être assuré(e) de disposer d'un produit sain pour vous, votre famille et votre bébé.

*Flasher-moi !*



STANDARD  
100

CQ 1317/1  
IFTH

Édité par Bergère de France

[bergeredefrance.fr](http://bergeredefrance.fr)

[bergere-de-france.be](http://bergere-de-france.be)

[nl.bergere-de-france.nl](http://nl.bergere-de-france.nl)

[bergeredefrance.co.uk](http://bergeredefrance.co.uk)



M 6 3 1 2

## Gilet à chevrons ajourés

Le niveau de difficulté

BBBBBB Intermédiaire

Les tailles

S M L XL XXL

Le nombre de pelotes en, IDÉALE BB

12 13 14 15 17 Macaron 10600

Le matériel

Les aiguilles n° 2,5 et n° 3.

4 boutons en coco imprimée fleur Ø 25 mm réf. 50554, les 5.

### Les points employés

**CÔTES 1/1**, aig. n° 2,5.

**POINT DE CHEVRONS AJOURÉS A**, aig. n° 3. Sur un nombre de m. divisible par 32 + 30. Suivre la grille.

**POINT DE CHEVRONS AJOURÉS B**, aig. n° 3. Sur 11 m. Suivre la grille.

**POINT DE CHEVRONS AJOURÉS C**, aig. n° 3. Sur 11 m. Suivre la grille.

**JERSEY ENDROIT**, aig. n° 3.

### L'échantillon

Pour réussir votre modèle, il est important de tricoter l'échantillon (consulter nos astuces et conseils sur [bergeredefrance.fr/apprendre-tricot-crochet](http://bergeredefrance.fr/apprendre-tricot-crochet)).

Un carré de 10 cm point de chevrons ajourés **A** = 29 m. et 37 rgs.

### La réalisation du gilet

#### DOS :

Monter **171-181-193-207-221** m. aig. n° 2,5. Tricoter **4** cm (**16** rgs) côtes 1/1, **mais** au dernier rg augmenter 1 m. (= **172-182-194-208-222** m.).

Continuer aig. n° 3 en tricotant :

**7-12-18-25-32** m. jersey endroit,

**158** m. point de chevrons ajourés **A**,

**7-12-18-25-32** m. jersey endroit.

#### Raglan :

À **33-34-34-35-36** cm (**132-136-136-140-144** rgs) de hauteur totale, de chaque côté rabattre **3-5-5-7-10** m., puis diminuer à 2 m. du bord tous les 2 rgs :

**Attention**, chaque jeté doit être compensé par 2 m. ensemble endroit ou 1 surjet simple.

**S** : 3 x 1 m., \* 1 x 2 m., 6 x 1 m. \*, tricoter 6 fois de \* à \*.

**M** : 5 x 1 m., \* 1 x 2 m., 6 x 1 m. \*, tricoter 6 fois de \* à \*.

**L** : 3 x 1 m., \* 1 x 2 m., 7 x 1 m. \*, tricoter 6 fois de \* à \*.

**XL** : 6 x 1 m., \* 1 x 2 m., 7 x 1 m. \*, tricoter 6 fois de \* à \*.

**XXL** : 8 x 1 m., \* 1 x 2 m., 7 x 1 m. \*, tricoter 6 fois de \* à \*.

**Pour diminuer 1 m. à 2 m. du bord** : tricoter 2 m. endroit, 2 m. ensemble endroit, continuer le rg et lorsqu'il reste 4 m. sur l'aig. gauche, tricoter 1 surjet simple, 2 m. endroit.

**Pour diminuer 2 m. à 2 m. du bord** : tricoter 2 m. endroit, 3 m. ensemble endroit, continuer le rg et lorsqu'il reste 4 m. sur l'aig. gauche, tricoter 1 surjet double, 2 m. endroit.

Après la dernière diminution de raglan, tricoter **1** rg sur les **64-66-70-74-78** m. restantes et les rabattre **pour l'encolure**.

#### DEVANT GAUCHE :

Monter **81-87-93-99-107** m. aig. n° 2,5. Tricoter **4** cm (**16** rgs) côtes 1/1, **mais** au dernier rg **pour S et XL** augmenter 1 m. (= **82-87-93-100-107** m.).

Continuer aig. n° 3 en tricotant :

**7-12-18-25-32** m. jersey endroit,

**64** m. point de chevrons ajourés **A**,

**11** m. point de chevrons ajourés **B**.

#### Encolure et raglan :

**Pour l'encolure**, à **25-26-26-27-28** cm (**100-104-104-108-112** rgs) de hauteur totale, **à gauche** diminuer à 2 m. du bord :

**S** : 21 x 1 m. tous les 4 rgs, 5 x 1 m. tous les 6 rgs,

**M** : 22 x 1 m. tous les 4 rgs, 5 x 1 m. tous les 6 rgs,

**L** : 24 x 1 m. tous les 4 rgs, 5 x 1 m. tous les 6 rgs,

**XL** : 28 x 1 m. tous les 4 rgs, 3 x 1 m. tous les 6 rgs,

**XXL** : 33 x 1 m. tous les 4 rgs,

**mais entre-temps, pour le raglan à droite** rabattre **3-5-5-7-10** m., puis diminuer à 2 m. du bord tous les 2 rgs :

**S** : 3 x 1 m., \* 1 x 2 m., 6 x 1 m. \*, tricoter 5 fois de \* à \*, puis 1 x 2 m., 2 x 1 m.

**M** : 5 x 1 m., \* 1 x 2 m., 6 x 1 m. \*, tricoter 5 fois de \* à \*, puis 1 x 2 m., 2 x 1 m.

**L** : 3 x 1 m., \* 1 x 2 m., 7 x 1 m. \*, tricoter 5 fois de \* à \*, puis 1 x 2 m., 3 x 1 m.

**XL** : 6 x 1 m., \* 1 x 2 m., 7 x 1 m. \*, tricoter 5 fois de \* à \*, puis 1 x 2 m., 3 x 1 m.

**XXL** : 8 x 1 m., \* 1 x 2 m., 7 x 1 m. \*, tricoter 5 fois de \* à \*, puis 1 x 2 m., 3 x 1 m.

Après la dernière diminution de raglan, tricoter **1** rg sur les **6** m. restantes et les rabattre.

#### DEVANT DROIT :

Monter **81-87-93-99-107** m. aig. n° 2,5. Tricoter **4** cm (**16** rgs) côtes 1/1, **mais** au dernier rg **pour S et XL** augmenter 1 m. (= **82-87-93-100-107** m.).

Continuer aig. n° 3 en tricotant :

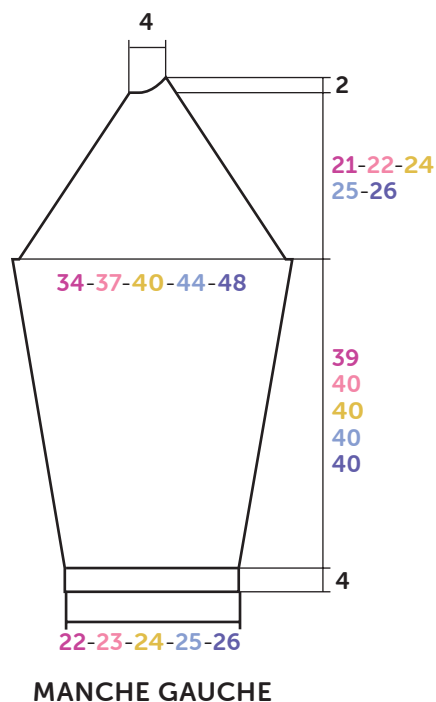
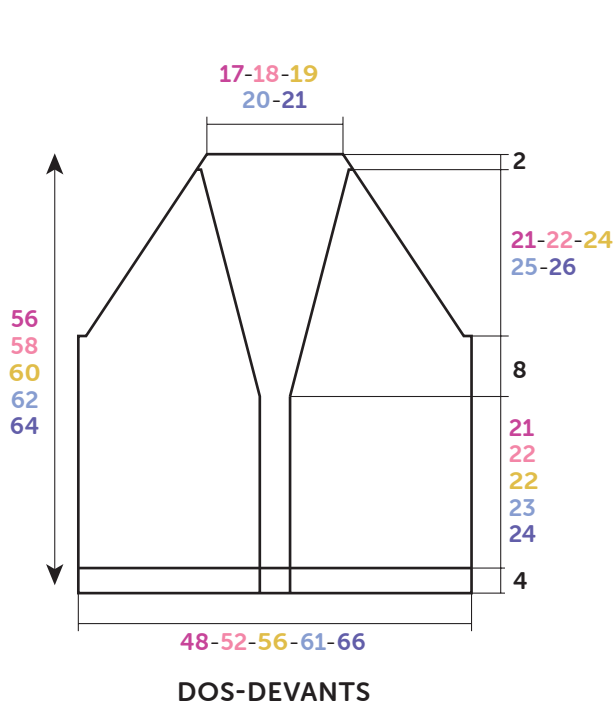

**Croquis, mesures en cm**

11 m. point de chevrons ajourés **C**,  
64 m. point de chevrons ajourés **A**,  
7-12-18-25-32 m. jersey endroit.

**Encolure et raglan :**

Pour l'encolure, à 25-26-26-27-28 cm (100-104-104-108-112 rgs) de hauteur totale, à gauche diminuer comme au devant gauche, mais entre-temps pour le raglan à droite rabattre, puis diminuer comme au devant gauche.

Après la dernière diminution de raglan, tricoter 1 rg sur les 6 m. restantes et les rabattre.

**MANCHE GAUCHE :**

Monter 81-85-89-93-95 m. aig. n° 2,5. Tricoter 4 cm (16 rgs) côtes 1/1, mais au dernier rg augmenter 1 m. (= 82-86-90-94-96 m.).

Continuer aig. n° 3 en tricotant :

**Attention**, chaque jeté doit être compensé par 2 m. ensemble endroit ou 1 surjet simple.

**S** : point de chevrons ajourés **A** en commençant à la m. 7 de la grille.

**M** : point de chevrons ajourés **A** en commençant à la m. 5 de la grille.

**L** : point de chevrons ajourés **A** en commençant à la m. 3 de la grille.

**XL** : point de chevrons ajourés **A** en commençant à la m. 1 de la grille.

**XXL** : 1 m. jersey endroit, 94 m. point de chevrons ajourés en commençant à la m. 1 de la grille, 1 m. jersey endroit.

À 6 cm (24 rgs) de hauteur totale, augmenter de chaque côté à 1 m. du bord (tricoter progressivement les m. augmentées :

**S - M et L** jusqu'à obtenir 94 m. point de chevrons ajourés, puis jersey endroit ; **XL et XXL** jersey endroit) :

**S** : 17 x 1 m. tous les 8 rgs, 2 x 1 m. tous les 6 rgs.

**M** : 13 x 1 m. tous les 8 rgs, 8 x 1 m. tous les 6 rgs.

**L** : 7 x 1 m. tous les 8 rgs, 16 x 1 m. tous les 6 rgs.

**XL** : 24 x 1 m. tous les 6 rgs, 2 x 1 m. tous les 4 rgs.

**XXL** : 16 x 1 m. tous les 6 rgs, 14 x 1 m. tous les 4 rgs.

Puis, continuer sur les 120-128-136-146-156 m. obtenues.

**Raglan :**

À 43-44-44-44-44 cm (172-176-176-176-176 rgs) de hauteur totale, rabattre puis diminuer à droite comme au dos, en même temps à gauche comme au devant, puis rabattre à gauche tous les 2 rgs 1 x 6 m., 2 x 2 m., 1 x 1 m. et les 5 m. restantes.

**MANCHE DROITE :**

Comme la manche gauche en tricotant le raglan en sens inverse.

**BORDURE DES DEVANTS et ENCOLURE DOS :**

**Bordure n° 1 :**

Monter 211-221-231-243-253 m. aig. n° 2,5. Tricoter 4 cm (16 rgs) côtes 1/1 et laisser les m. en attente.

**Bordure n° 2 :**

Monter 265-281-293-307-321 m. aig. n° 2,5. Tricoter 4 cm (16 rgs) côtes 1/1 et laisser les m. en attente.

**FINITIONS :**

Assembler les raglans.

**Poser à points arrière :**

- la bordure n° 1 : le long du devant droit et du haut de la manche droite.

- la bordure n° 2 : le long du devant gauche, du haut de la manche gauche et de l'encolure dos.

Faire les coutures des manches et des côtés du gilet.

Sur le devant droit, former 4 boutonnières sans couper les fils à 2 cm du bord (consulter nos astuces et conseils sur [bergeredefrance.fr/apprendre-tricot-crochet](http://bergeredefrance.fr/apprendre-tricot-crochet)), la 1ère à 2 cm du bas, la 2ème au début de l'encolure, les autres régulièrement espacées.

Coudre les boutons.

# POINT DE CHEVRONS AJOURÉS A

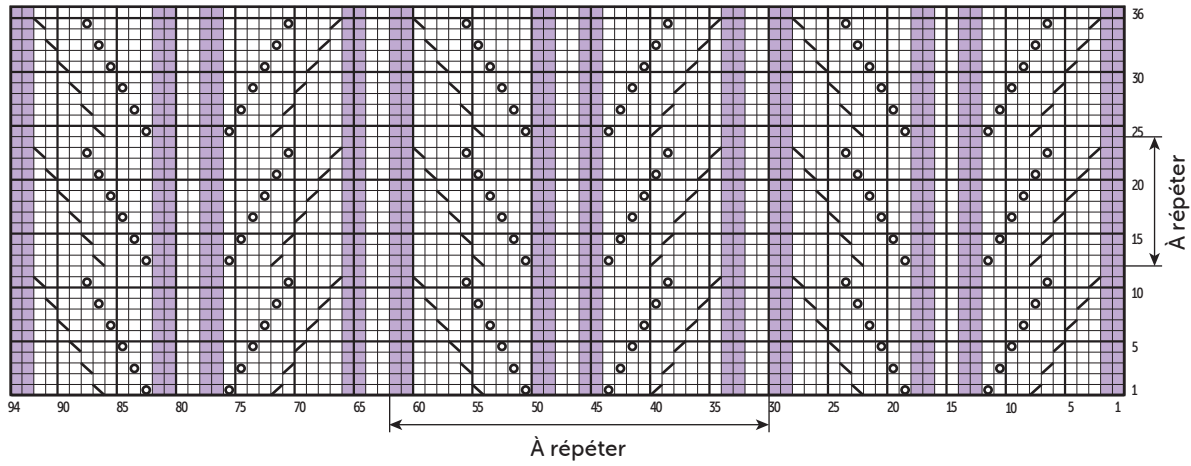

## POINT DE CHEVRONS AJOURÉS

**B**

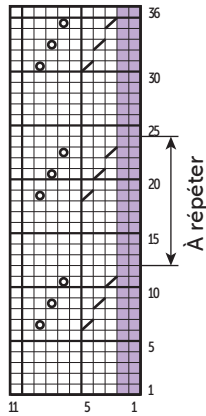

**C**

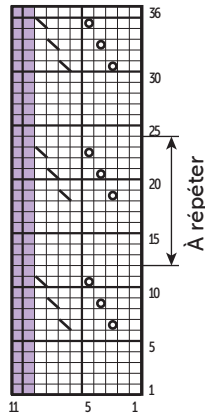

- = 1 m. jersey envers
- = 1 m. jersey endroit
- ▨ = 2 m. ensemble endroit
- ⊠ = 1 jeté
- ⊞ = 1 surjet simple



M 6 3 1 2

## Vest met ajourkepers

*Moeilijkheidsgraad*

**BBBBB** Intermediair

*Maten*

S M L XL XXL

*Aantal ballen in* **IDÉALE BB**

12 13 14 15 17 Macaron 10600

*Benodigheden*

Breinaalden nr. 2,5 en nr. 3.

4 kokosnoot knopen, bloem Ø 25 mm art. 50554, per 5.

### Gebruikte steken

**BOORDSTEEK 1/1**, nld. nr. 2,5.

**AJOURKEPERSTEEK A**, nld. nr. 3. Over een aantal st. deelbaar door 32 + 30. De teltekening volgen.

**AJOURKEPERSTEEK B**, nld. nr. 3. Over 11 st. De teltekening volgen.

**AJOURKEPERSTEEK C**, nld. nr. 3. Over 11 st. De teltekening volgen.

**RECHTE TRICOTSTEEK**, nld. nr. 3.

### Proefflapje

Voor het slagen van je model is het belangrijk om het proefflapje te breien (zie tips en raad op [bergeredefrance.nl/conseils](http://bergeredefrance.nl/conseils)).

Een vierkant van 10 cm in ajourkepersteek **A** = 29 st. en 37 nld.

### Uitvoering

**RUGPAND :**

**171-181-193-207-221** st. met nld. nr. 2,5 opzetten, **4** cm (**16** nld.) boordsteek 1/1 breien, **maar** in de laatste nld. 1 st. meerderen (= **172-182-194-208-222** st.).

Met nld. nr. 3 als volgt verder breien :

**7-12-18-25-32** st. rechte tricotsteek,

**158** st. ajourkepersteek **A**,

**7-12-18-25-32** st. rechte tricotsteek.

**Raglan :**

Op **33-34-34-35-36** cm (**132-136-136-140-144** nld.) totale hoogte aan beide kanten **3-5-5-7-10** st. afkanten, dan op 2 st. uit de kant elke 2e nld. minderen voor :

**Let op**, elke omslag moet vergoed worden door 2 st. samen recht of door 1 overhaling.

**S** : 3 x 1 st., \* 1 x 2 st., 6 x 1 st. \*, 6 keer breien van \* tot \*.

**M** : 5 x 1 st., \* 1 x 2 st., 6 x 1 st. \*, 6 keer breien van \* tot \*.

**L** : 3 x 1 st., \* 1 x 2 st., 7 x 1 st. \*, 6 keer breien van \* tot \*.

**XL** : 6 x 1 st., \* 1 x 2 st., 7 x 1 st. \*, 6 keer breien van \* tot \*.

**XXL** : 8 x 1 st., \* 1 x 2 st., 7 x 1 st. \*, 6 keer breien van \* tot \*.

**Voor het minderen van 1 st. op 2 st. uit de kant** : 2 st. recht, 2 st. samen recht breien, de nld. verder breien en als er nog 4 st. op de linkernld. over zijn, dan 1 overhaling en 2 st. recht breien.

**Voor het minderen van 2 st. op 2 st. uit de kant** : 2 st. recht, 3 st. samen recht breien, de nld. verder breien en als er nog 5 st. op de linkernld. over zijn, dan 1 dubbele overhaling en 2 st. recht breien.

Na de laatste raglanmindering **1** nld. breien over de overige **64-66-70-74-78** st. en ze dan afkanten **voor de hals**.

**LINKERVOORPAND :**

**81-87-93-99-107** st. met nld. nr. 2,5 opzetten, **4** cm (**16** nld.) boordsteek 1/1 breien, **maar** in de laatste nld. **voor S en XL** 1 st. meerderen (= **82-87-93-100-107** st.).

Met nld. nr. 3 als volgt verder breien :

**7-12-18-25-32** st. rechte tricotsteek,

**64** st. ajourkepersteek **A**,

**11** st. ajourkepersteek **B**.

**Hals en raglan :**

**Voor de hals** op **25-26-26-27-28** cm (**100-104-104-108-112** nld.) totale hoogte **links** op 2 st. uit de kant minderen voor :

**S** : 21 x 1 st. elke 4e nld., 5 x 1 st. elke 6e nld,

**M** : 22 x 1 st. elke 4e nld, 5 x 1 st. elke 6e nld,

**L** : 24 x 1 st. elke 4e nld, 5 x 1 st. elke 6e nld,

**XL** : 28 x 1 st. elke 4e nld, 3 x 1 st. elke 6e nld,

**XXL** : 33 x 1 st. elke 4e nld,

**maar ondertussen voor de raglan rechts 3-5-5-7-10** st. afkanten, dan op 2 st. uit de kant elke 2e nld. minderen voor :

**S** : 3 x 1 st., \* 1 x 2 st., 6 x 1 st. \*, 5 keer breien van \* tot \*, dan 1 x 2 st., 2 x 1 st.

**M** : 5 x 1 st., \* 1 x 2 st., 6 x 1 st. \*, 5 keer breien van \* tot \*, dan 1 x 2 st., 2 x 1 st.

**L** : 3 x 1 st., \* 1 x 2 st., 7 x 1 st. \*, 5 keer breien van \* tot \*, dan 1 x 2 st., 3 x 1 st.

**XL** : 6 x 1 st., \* 1 x 2 st., 7 x 1 st. \*, 5 keer breien van \* tot \*, dan 1 x 2 st., 3 x 1 st.

**XXL** : 8 x 1 st., \* 1 x 2 st., 7 x 1 st. \*, 5 keer breien van \* tot \*, dan 1 x 2 st., 3 x 1 st.

Na de laatste raglanmindering **1** nld. breien over de overige **6** st. en ze dan afkanten.

**RECHTERVOORPAND :**

**81-87-93-99-107** st. met nld. nr. 2,5 opzetten, **4** cm (**16** nld.) boordsteek 1/1 breien, **maar** in de laatste nld. **voor S en XL** 1 st. meerderen (= **82-87-93-100-107** st.).

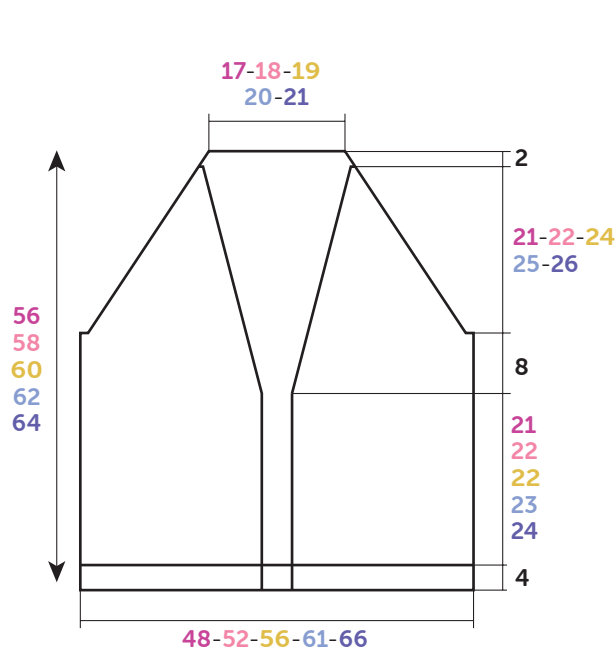

RUGPAND - VOORPANDEN

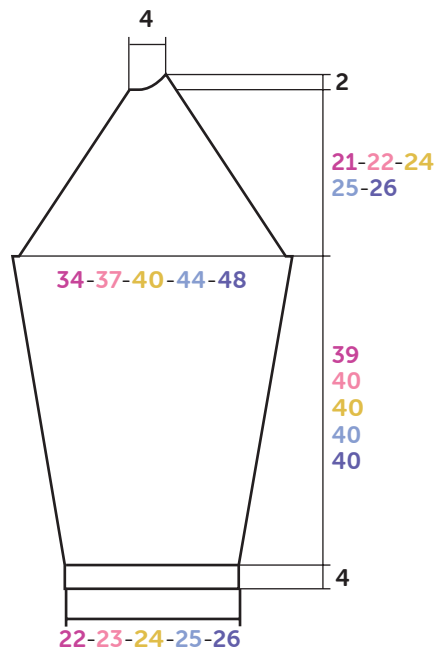

LINKERMOUW

Tekening, maten in cm

Met nld. nr. 3 als volgt verder breien :

**11** st. ajourkepersteek **C**,

**64** st. ajourkepersteek **A**,

**7-12-18-25-32** st. rechte tricotsteek.

**Hals en raglan :**

**Voor de hals** op **25-26-26-27-28** cm (**100-104-104-108-112** nld.) totale hoogte **links** minderen als voor het linkervoorpand, **maar ondertussen voor de raglan rechts** afkanten, dan minderen als voor het linkervoorpand.

Na de laatste raglanmindering **1** nld. breien over de overige **6** st. en ze dan afkanten.

**LINKERMOUW :**

**81-85-89-93-95** st. met nld. nr. 2,5 opzetten, **4** cm (**16** nld.) boordsteek 1/1 breien, **maar** in de laatste nld. 1 st. meerderen (= **82-86-90-94-96** st.).

Met nld. nr. 3 als volgt verder breien voor :

**Let op**, elke omslag moet vergoed worden door 2 st. samen recht of door 1 overhaling.

**S** : ajourkepersteek **A** en hierbij beginnen met de st. 7 van de teltekening.

**M** : ajourkepersteek **A** en hierbij beginnen met de st. 5 van de teltekening.

**L** : ajourkepersteek **A** en hierbij beginnen met de st. 3 van de teltekening.

**XL** : ajourkepersteek **A** en hierbij beginnen met de st. 1 van de teltekening.

**XXL** : **1** st. rechte tricotsteek, **94** st. ajourkepersteek en hierbij beginnen met de st. 1 van de teltekening, **1** st. rechte tricotsteek.

Op **6** cm (**24** nld.) totale hoogte aan beide kanten op 1 st. uit de kant meerderen (de gemeederde st. geleidelijk breien voor : **S - M en L** tot je 94 st. ajourkepersteek krijgt, dan rechte tricotsteek ; **XL en XXL** rechte tricotsteek) voor :

**S** : 17 x 1 st. elke 8e nld., 2 x 1 st. elke 6e nld.

**M** : 13 x 1 st. elke 8e nld., 8 x 1 st. elke 6e nld.

**L** : 7 x 1 st. elke 8e nld., 16 x 1 st. elke 6e nld.

**XL** : 24 x 1 st. elke 6e nld., 2 x 1 st. elke 4e nld.

**XXL** : 16 x 1 st. elke 6e nld., 14 x 1 st. elke 4e nld.

Dan verder breien over de verkregen **120-128-136-146-156** st.

**Raglan :**

Op **43-44-44-44-44** cm (**172-176-176-176-176** nld.) totale hoogte **rechts** afkanten, dan minderen als voor het rugpand, **tegelijk links** als voor het voorpand, dan links elke 2e nld. 1 x 6 st., 2 x 2 st., 1 x 1 st. en de overige 5 st. afkanten.

**RECHTERMOUW :**

Als de linkermouw, maar de raglan in spiegelbeeld breien.

**VOORPANDBIEZEN en HALSBIES RUGPAND :**

**Bies nr. 1 :**

**211-221-231-243-253** st. met nld. nr. 2,5 opzetten, **4** cm (**16** nld.) boordsteek 1/1 breien en dan de st. laten wachten.

**Bies nr. 2 :**

**265-281-293-307-321** st. met nld. nr. 2,5 opzetten, **4** cm (**16** nld.) boordsteek 1/1 breien en dan de st. laten wachten.

**AFWERKING :**

De raglannaden aan elkaar naaien.

**Met de stiksteek aannaaien :**

- **de bies nr. 1** : langs het rechtervoorpand en de bovenkant van de rechtermouw.

- **de bies nr. 2** : langs het linkervoorpand, de bovenkant van de linkermouw en de hals van het rugpand.

De mouw- en zijnaden van het vest aan elkaar naaien.

In het rechtervoorpand, op **2** cm uit de kant, **4** knoopsgaten vormen zonder de draden door te knippen (zie tips en raad op [bergeredefrance.nl/conseils](http://bergeredefrance.nl/conseils)), het 1e op **2** cm van de onderkant, het 2e aan het begin van de hals, de andere regelmatig verdeeld.

De knopen aannaaien.

A répéter === herhalen

# AJOURKEPERSTEEK A

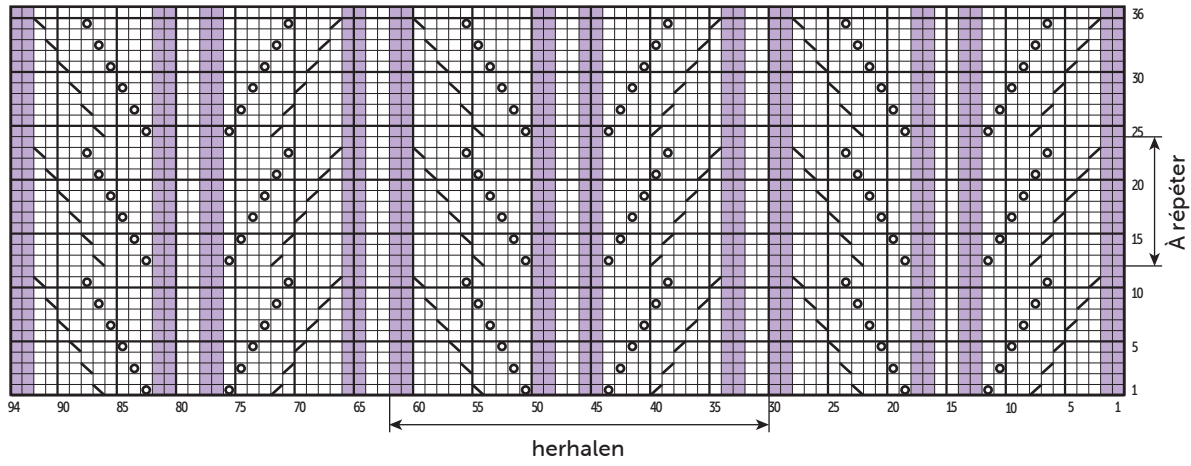

## AJOURKEPERSTEEK

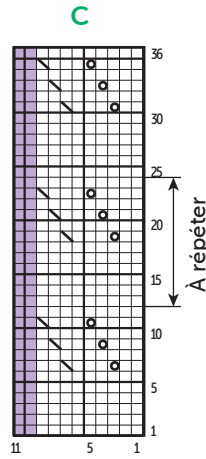
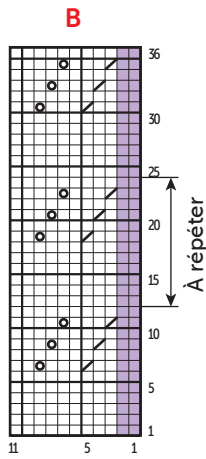

- = 1 st. averechte tricotsteek
- = 1 st. rechte tricotsteek
- ▨ = 2 st. samen recht
- ⊗ = 1 omslag
- ⊠ = 1 overhaling



M 6 3 1 2

## Lacy chevrons cardigan

### Level of difficulty

**BBBBB** Intermediate

### Sizes

S M L XL XXL

### Number of balls, using IDÉALE BB

12 13 14 15 17 Macaron 10600

### Needles and notions

2.5 mm and 3.0 mm needles.

4 flower-print coconut buttons Ø 25 mm ref. 50554, pk of 5.

### Stitches used

**1/1 RIB**, using 2.5 mm needles.

**LACY CHEVRONS PATT A (LACY CHEVRONS PATTERN A)**, using 3.0 mm needles. Worked on a number of sts div by 32 + 30. Foll chart.

**LACY CHEVRONS PATT B (LACY CHEVRONS PATTERN B)**, using 3.0 mm needles. Over 11 sts Foll chart.

**LACY CHEVRONS PATT C (LACY CHEVRONS PATTERN C)**, using 3.0 mm needles. Over 11 sts Foll chart.

**STOCKING STITCH (ST ST)**, using 3.0 mm needles.

### Tension/Gauge

To achieve a good result, it is essential to make a tension square (see our tips and tricks on [bergeredefrance.com/advice](http://bergeredefrance.com/advice)).

29 sts and 37 rows in Lacy Chevrons patt A = 10 cm (4 in) square.

### To make

### BACK:

Cast on **171-181-193-207-221** sts using 2.5 mm needles. Work **4 cm (1½ in) [16 rows]** in 1/1 Rib, **but** on last row inc 1 st (= **172-182-194-208-222** sts).

Continue as foll using 3.0 mm needles:

**7-12-18-25-32** sts in St st,

**158** sts in Lacy Chevrons patt A,

**7-12-18-25-32** sts in St st.

Cont as set until work measures **33-34-34-35-36 cm (13-13½-13½-13¾-14¼ in) [132-136-136-140-144 rows]** total.

### Raglan:

Cast off **3-5-5-7-10** sts at the beg of the next 2 rows, then dec at each end, 2 sts in from edge every 2nd row:

**Please note**, each yo must be compensated by k2 tog or sl 1, k1, pss0.

**S:** 3 x 1 st, \* 1 x 2 sts, 6 x 1 st \*, work 6 times total from \* to \*.

**M:** 5 x 1 st, \* 1 x 2 sts, 6 x 1 st \*, work 6 times total from \* to \*.

**L:** 3 x 1 st, \* 1 x 2 sts, 7 x 1 st \*, work 6 times total from \* to \*.

**XL:** 6 x 1 st, \* 1 x 2 sts, 7 x 1 st \*, work 6 times total from \* to \*.

**XXL:** 8 x 1 st, \* 1 x 2 sts, 7 x 1 st \*, work 6 times total from \* to \*.

**To decrease 1 st, 2 sts in from edge:** k 2, k 2 tog, cont row until 4 sts rem on left needle, sl 1, k1, pss0, k 2.

**To decrease 2 sts, 2 sts in from edge:** k 2, k3 tog, cont row until 4 sts rem on left needle, sl 1, k2 tog, pss0, k 2.

After the last raglan dec, work **1** row on the **64-66-70-74-78** rem sts and cast them off for neck.

### LEFT FRONT:

Cast on **81-87-93-99-107** sts using 2.5 mm needles. Work **4 cm (1½ in) [16 rows]** in 1/1 Rib, **but** on last row for **S and XL** inc 1 st (= **82-87-93-100-107** sts).

Continue as foll using 3.0 mm needles:

**7-12-18-25-32** sts in St st,

**64** sts in Lacy Chevrons patt A,

**11** sts in Lacy Chevrons patt B.

### Neck and raglan:

**For the neck**, when work measures **25-26-26-27-28 cm (9¾-10¼-10¼-10¾-11 in) [100-104-104-108-112 rows]** total, **on left edge** dec, 2 sts in from edge:

**S:** 21 x 1 st every 4th row, 5 x 1 st every 6th row,

**M:** 22 x 1 st every 4th row, 5 x 1 st every 6th row,

**L:** 24 x 1 st every 4th row, 5 x 1 st every 6th row,

**XL:** 28 x 1 st every 4th row, 3 x 1 st every 6th row,

**XXL:** 33 x 1 st every 4th row,

**but meanwhile, for the raglan on right edge** cast off **3-5-5-7-10** sts, then dec, 2 sts in from edge every 2nd row:

**S:** 3 x 1 st, \* 1 x 2 sts, 6 x 1 st \*, work 5 times total from \* to \*, then 1 x 2 sts, 2 x 1 st

**M:** 5 x 1 st, \* 1 x 2 sts, 6 x 1 st \*, work 5 times total from \* to \*, then 1 x 2 sts, 2 x 1 st

**L:** 3 x 1 st, \* 1 x 2 sts, 7 x 1 st \*, work 5 times total from \* to \*, then 1 x 2 sts, 3 x 1 st

**XL:** 6 x 1 st, \* 1 x 2 sts, 7 x 1 st \*, work 5 times total from \* to \*, then 1 x 2 sts, 3 x 1 st

**XXL:** 8 x 1 st, \* 1 x 2 sts, 7 x 1 st \*, work 5 times total from \* to \*, then 1 x 2 sts, 3 x 1 st.

After the last raglan dec, work **1** row on the **6** rem sts and cast them off.

### RIGHT FRONT:

Cast on **81-87-93-99-107** sts using 2.5 mm needles. Work **4 cm (1½ in) [16 rows]** in 1/1 Rib, **but** on last row for **S and XL** inc 1 st (= **82-87-93-100-107** sts).

Continue as foll using 3.0 mm needles:

**11** sts in Lacy Chevrons patt C,

**64** sts in Lacy Chevrons patt A,

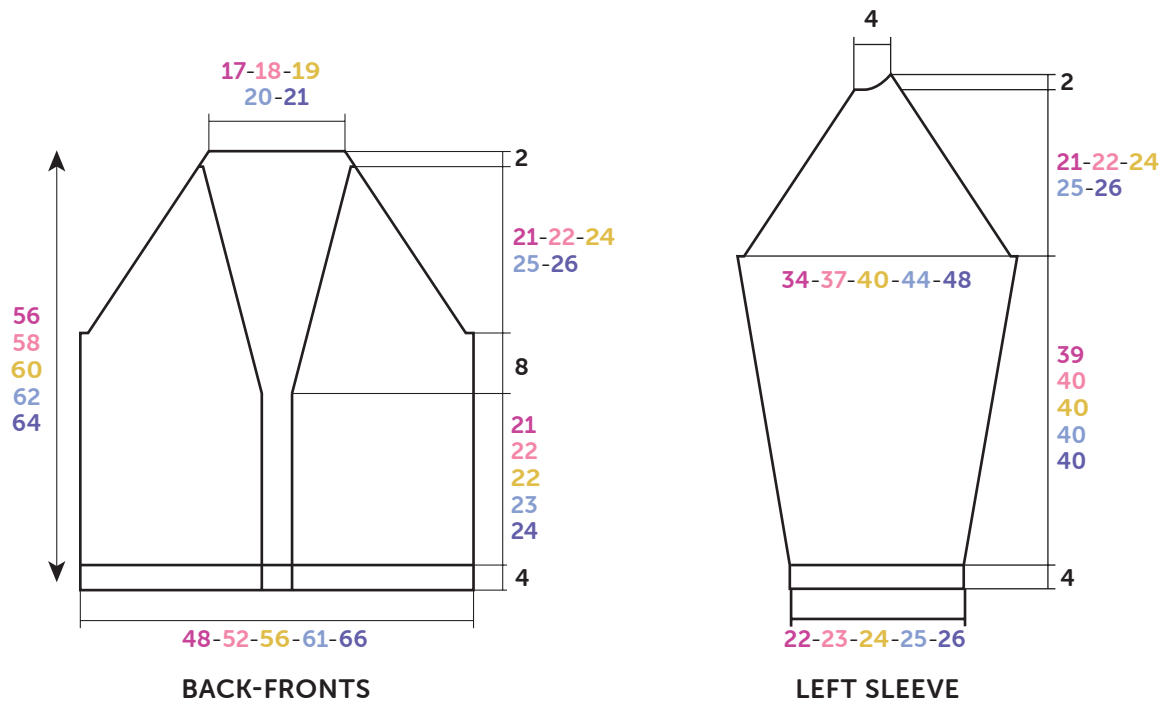

Diagram, measurements in cm

7-12-18-25-32 sts in St st.

**Neck and raglan:**

For the neck, when work measures 25-26-26-27-28 cm (9¾-10¼-10¼-10¾-11 in) [100-104-104-108-112 rows] total, on left edge dec as for left front, but meanwhile for the raglan on right edge cast off, then dec as for left front. After the last raglan dec, work 1 row on the 6 rem sts and cast them off.

**LEFT SLEEVE:**

Cast on 81-85-89-93-95 sts using 2.5 mm needles. Work 4 cm (1½ in) [16 rows] in 1/1 Rib, but on last row inc 1 st (= 82-86-90-94-96 sts).

Continue as foll using 3.0 mm needles:

**Please note**, each yo must be compensated by k2 tog or sl 1, k1, pss0.

**S:** in Lacy Chevrons patt **A** starting on 7th st of chart.  
**M:** in Lacy Chevrons patt **A** starting on 5th st of chart.  
**L:** in Lacy Chevrons patt **A** starting on 3rd st of chart.  
**XL:** in Lacy Chevrons patt **A** starting on 1st st of chart.  
**XXL:** 1 st in St st, 94 sts in Lacy Chevrons patt starting on 1st st of chart, 1 st in St st.  
 When work measures 6 cm (2¼ in) [24 rows] total, inc at each end, 1 st in from edge (incorporate the increased sts as you go: **S - M and L** until you have 94 sts in Lacy Chevrons patt, then in St st ; **XL and XXL** in St st):  
**S:** 17 x 1 st every 8th row, 2 x 1 st every 6th row.  
**M:** 13 x 1 st every 8th row, 8 x 1 st every 6th row.  
**L:** 7 x 1 st every 8th row, 16 x 1 st every 6th row.  
**XL:** 24 x 1 st every 6th row, 2 x 1 st every 4th row.  
**XXL:** 16 x 1 st every 6th row, 14 x 1 st every 4th row.  
 Then cont on the 120-128-136-146-156 sts obtained until work measures 43-44-44-44-44 cm (17-17¼-17¼-17¼-17¼ in) [172-176-176-176-176 rows] total.

**Raglan:**

Cast off then dec on right edge as for back, at the same time on left edge as for front, then cast off on left edge every 2nd row 1 x 6 sts, 2 x 2 sts, 1 x 1 st and the 5 rem sts.

**RIGHT SLEEVE:**

Work as for left sleeve, reversing raglan shapings.

**BORDER OF FRONTS and BACK NECK:**

**Border 1:**

Cast on 211-221-231-243-253 sts using 2.5 mm needles. Work 4 cm (1½ in) [16 rows] in 1/1 Rib and leave the sts on hold.

**Border 2:**

Cast on 265-281-293-307-321 sts using 2.5 mm needles. Work 4 cm (1½ in) [16 rows] in 1/1 Rib and leave the sts on hold.

**FINISHING:**

Join raglans.

**Graft (see Grafting instructions on [bergeredefrance.com/advices](http://bergeredefrance.com/advices)):**

- **the border 1:** to edge of right front and top of right sleeve.
- **the border 2:** to edge of left front, top of left sleeve and back neck.

Sew the sleeve seams and sides of cardigan.

On the right front, make 4 no-cut buttonholes located 2 cm (¾ in) in from edge (see our tips and tricks on [bergeredefrance.com/advices](http://bergeredefrance.com/advices)), the 1st one 2 cm (¾ in) above lower edge, the 2nd one at the beg of neck, the other ones evenly spaced.

Sew buttons.

Secure and weave in ends.

# LACY CHEVRONS PATTERN A

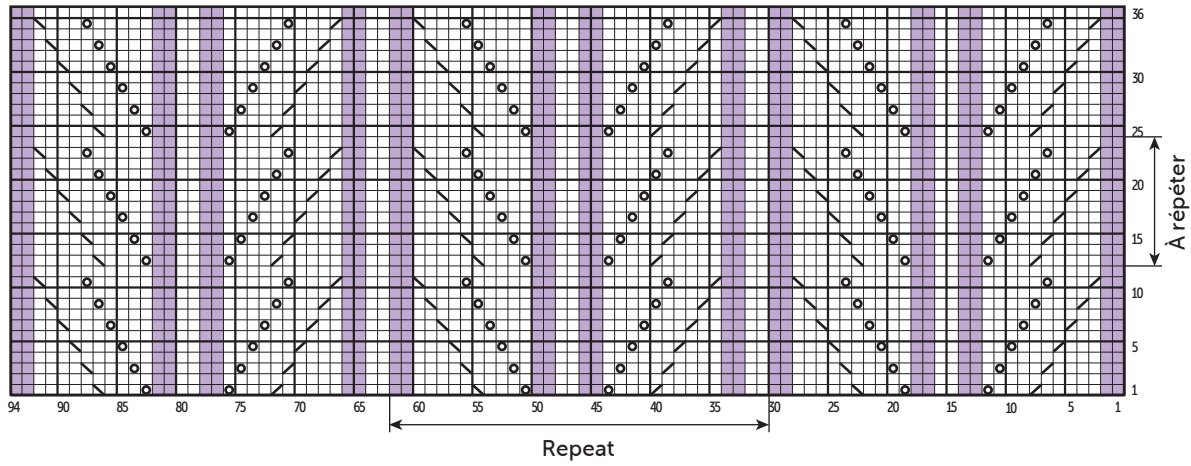

# LACY CHEVRONS PATTERN

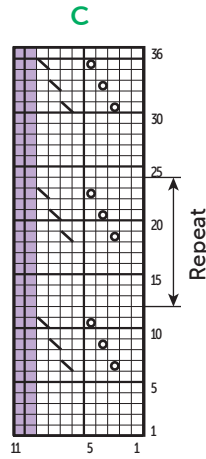
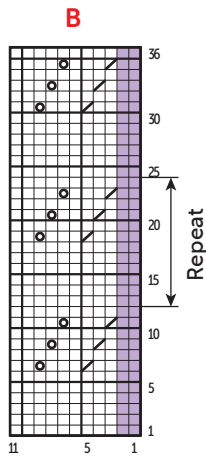

- = 1 Rev St st
- = 1 St st
- ▨ = k2 tog
- ⊙ = yo
- ▧ = sl 1, k1, pss0