

Pull jacquard manches courtes

Short sleeve intarsia sweater — Jacquardtrui met korte mouwen

BERGÈRE

DE FRANCE

Une laine de qualité fabriquée en France

ENSEMBLE, FAVORISONS LA FABRICATION FRANÇAISE

Bergère de France est une filature familiale, installée à Bar-le-Duc, au cœur de la Lorraine depuis 1946. De la création des fils à l'expédition des pelotes, de la recherche de style à la réalisation des livres et magazines, toutes ces étapes sont réalisées en France dans nos ateliers. En choisissant la laine Bergère de France, vous favorisez une production locale et encouragez le savoir-faire français.



Une fabrication et une qualité maîtrisée

En tant que fabricant, nous apportons un grand soin à la qualité de nos fils. Nous maîtrisons et contrôlons ainsi directement toutes les étapes de la production.

Nous assurons dans notre usine les grandes étapes de fabrication du fil à tricoter : la teinture, la préparation, la filature, l'assemblage, le retordage, la finition et la mise en pelote des fils.

Une filature éthique

Nous avons à cœur de sélectionner des matières premières respectueuses de l'environnement et du bien-être animal. Nos laines proviennent d'élevages d'Uruguay et de Nouvelle-Zélande reconnus pour la qualité de leurs fibres. Nous utilisons du coton d'Égypte issu d'une agriculture biologique. Les matières synthétiques proviennent d'une entreprise Européenne que nous avons sélectionné pour son niveau de qualité.

- La Laine Française -

FABRICANT FRANÇAIS DE LAINE
DEPUIS 1946

Pull jacquard manches courtes

Short sleeve intarsia sweater — Jacquardtrui met korte mouwen



		ANS - YRS - JAAR				
		4	6	8	10	12
ECOTON						
Céladon	43080 (A)	3	3	4	4	5
Anthracite	24497 (B)	1	1	1	1	1
Curcuma	28931 (C)	1	1	1	1	1

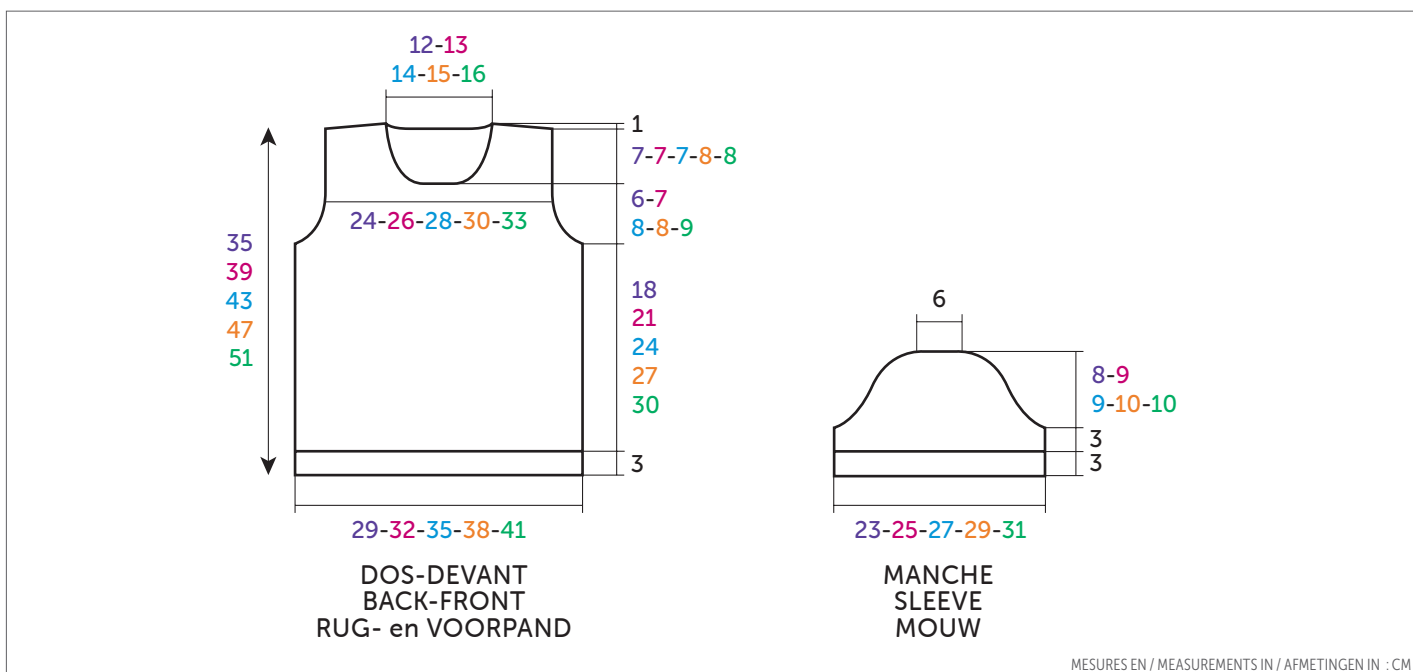

FRANÇAIS
AIGUILLES n° 3 et 3,5

• Réalisation

DOS :

Monter **65-73-79-85-93** m. Céladon aig. n° 3. Tricoter **3** cm (**10** rgs) côtes 1/1. Continuer jersey endroit aig. n° 3,5.

Emmanchures :

A **21-24-27-30-33** cm (**64-74-82-92-100** rgs) de hauteur totale, rabattre de chaque côté tous les 2 rgs :

4 ans : 1 x 2 m., 3 x 1 m.

6 ans : 1 x 3 m., 1 x 2 m., 2 x 1 m.

8 ans : 1 x 3 m., 1 x 2 m., 3 x 1 m.

10 ans et 12 ans : 1 x 3 m., 2 x 2 m., 2 x 1 m.

Puis, continuer sur les **55-59-63-67-75** m. restantes.

Epaulés et encolure :

A **34-38-42-46-50** cm (**104-118-128-140-152** rgs) de hauteur totale, **pour les épaules** rabattre de chaque côté tous les 2 rgs :

4 ans : 3 x 5 m.,

6 ans : 2 x 5 m., 1 x 6 m.,

8 ans : 1 x 5 m., 2 x 6 m.,

10 ans : 3 x 6 m.,

12 ans : 3 x 7 m.,

en même temps que la 1ère diminution d'épaule, **pour l'encolure** rabattre les **21-23-25-27-29** m. centrales, continuer chaque côté séparément en rabattant côté encolure 1 x 2 m.

DEVANT :

Monter **65-73-79-85-93** m. Céladon aig. n° 3. Tricoter **3** cm (**10** rgs) côtes 1/1. Continuer jacquard aig. n° 3,5 en suivant la grille selon la taille à réaliser.

Emmanchures :

Rabattre comme au dos, puis continuer sur les **55-59-63-67-75** m. restantes.

Encolure :

A **27-31-35-38-42** cm (**82-96-106-116-128** rgs) de hauteur totale, rabattre les **9-11-13-15-17** m. centrales, continuer chaque côté séparément en rabattant côté encolure tous les 2 rgs 1 x 2 m., 3 x 1 m., tous les 4 rgs 3 x 1 m.

• Points employés

CÔTES 1/1, aig. n° 3.

JERSEY ENDROIT, aig. n° 3,5.

JACQUARD, aig. n° 3,5. Suivre la grille selon la taille à réaliser. Prendre un peloton par motif et bien croiser les fils à chaque changement de coloris.

• Echantillon

Pour réussir votre modèle, il est important de tricoter l'échantillon (consulter nos astuces et conseils sur bergeredefrance.fr/conseils).

Un carré de 10 cm jersey endroit = 22 m. et 30 rgs.

Épaules :

Rabattre comme au dos.

MANCHES :

Monter **53-57-61-65-71** m. Céladon aig n° 3. Tricoter **3 cm (10 rgs)** côtes 1/1. Continuer jersey endroit aig. n° 3,5.

Tête de manche :

A **6 cm (20 rgs)** de hauteur totale, de chaque côté rabattre tous les 2 rgs :

4 ans : 1 x 3 m., 1 x 2 m., 7 x 1 m., 2 x 2 m., 1 x 3 m. et les 15 m. restantes.

6 ans : 1 x 3 m., 1 x 2 m., 9 x 1 m., 2 x 2 m., 1 x 3 m. et les 15 m. restantes.

8 ans : 1 x 3 m., 2 x 2 m., 7 x 1 m., 3 x 2 m., 1 x 3 m. et les 15 m. restantes.

10 ans : 1 x 3 m., 3 x 2 m., 7 x 1 m., 3 x 2 m., 1 x 3 m. et les 15 m. restantes.

12 ans : 1 x 3 m., 2 x 2 m., 7 x 1 m., 2 x 2 m., 2 x 3 m., 1 x 4 m. et les 15 m. restantes.

COL :

Monter **91-95-99-103-107** m. Céladon aig. n° 3. Tricoter **2 cm (6 rgs)** côtes 1/1 et laisser les m. en attente.

FINITIONS :

Assembler les épaules.

Poser à points arrière le col au bord de l'encolure. Puis assembler les petits côtés. Coudre la tête des manches au bord des emmanchures.

Faire les coutures des manches et des côtés du pull.



- = 1 m. jersey endroit Céladon / K on RS, P on WS using Céladon
- = 1 m. jersey endroit Anthracite / K on RS, P on WS using Anthracite
- = 1 m. jersey endroit Curcuma / K on RS, P on WS using Curcuma



ENGLISH

NEEDLES
3 mm & 3.5 mm

• Stitches used

1/1 RIB, using 3.0 mm needles.

STOCKING STITCH (ST ST), using 3.5 mm needles.

INTARSIA, using 3.5 mm needles. Follow the chart for size being made. Use a small ball of each colour and cross yarn when changing colour to prevent holes forming.

• Tension/Gauge

To achieve a good result it is essential to make a tension square (see our hints & tips at bergeredefrance.com/advices).

A 10 cm [4 in] square using St St and 3.5 mm needles = 22 sts & 30 rows.

• To Make

BACK :

Using Col A & 3.0 mm needles CO 65-73-79-85-93 sts. Cont in 1/1 rib for 3 cm [1 in] (10 rows).

Change to 3.5 mm needles & cont in St St.

Armholes :

Cont until work measures 21-24-27-30-33 cm [8¼-9½-10½-12-13 in] (64-74-82-92-100 rows) total. Then cast off at the beg of every row as foll: 3 sts 0-2-2-2-2 times, 2 sts 2-2-2-4-4 times, 1 st 6-4-6-4-4 times.

Then cont on the rem 55-59-63-67-75 sts.



NEDERLANDS

BREINAALDEN
nr. 3 en 3,5

• Gebruikte steken

BOORDSTEEK 1/1, nld. nr. 3.

RECHTE TRICOTSTEEK, nld. nr. 3,5.

JACQUARD, nld. nr. 3,5. De teltekening van de gekozen maat volgen. Een bolletje per motief nemen en de draden goed kruisen bij elke kleurwisseling.

• Proeflapje

Voor het slagen van je model is het belangrijk om het proeflapje te breien (zie tips en raad op bergeredefrance.nl/conseils).

Een vierkant van 10 cm in rechte tricotsteek = 22 st. en 30 nld.

• Uitvoering

RUGPAND :

Met nld. nr. 3 en Céladon 65-73-79-85-93 st. opzetten en 3 cm (10 nld.) boordsteek 1/1 breien.

Shoulders & neck :

Cont until work measures 34-38-42-46-50 cm [13¼-15-16½-18-19¾ in] (104-118-128-140-152 rows) total.

Next row (RS): Cast off 5-5-5-6-7 sts, work 12-13-14-14-16 sts, cast off the central 21-23-25-27-29 sts, work to end.

Next row (WS): Cast off 5-5-5-6-7 sts, work to central cast off sts, put remaining sts on a spare needle.

***Neck row (neck edge):** Cast off 2 sts, work to end.

Cont to cast off at shoulder edge on every alt row as foll: 5-5-6-6-7 sts 2-1-2-2-2 times, then 6 sts 0-1-0-0-0 times*.

With WS facing pick up sts left on spare needle & work from *to* above.

FRONT :

Using Col A & 3.0 mm needles CO 65-73-79-85-93 sts. Cont in 1/1 rib for 3 cm [1 in] (10 rows).

Change to 3.5 mm needles & cont in intarsia foll chart for size being made.

Armholes :

Cast off as for back then cont on the rem 55-59-63-67-75 sts.

Neck :

Cont until work measures 27-31-35-38-42 cm [10½-12¼-13¾-15-16½ in] (82-96-106-116-128 rows) total.

Next row (RS): Work 23-24-25-26-29 sts, cast off the central 9-11-13-15-17 sts & work to end.

Next row (WS): Work to central cast off sts & put rem sts on a spare needle. Work will now be completed in 2 sections.

*Cont to cast off at neck edge on every alt row as foll: 2 sts once, 1 st 3 times, then on every foll 4th row 1 st 3 times.

Verder breien met nld. nr. 3,5 in rechte tricotsteek.

Armsgaten :

Op 21-24-27-30-33 cm (64-74-82-92-100 nld.) totale hoogte aan beide kanten elke 2e nld. afkanten voor :

4 jaar : 1 x 2 st., 3 x 1 st.

6 jaar : 1 x 3 st., 1 x 2 st., 2 x 1 st.

8 jaar : 1 x 3 st., 1 x 2 st., 3 x 1 st.

10 jaar en 12 jaar : 1 x 3 st., 2 x 2 st., 2 x 1 st.

Dan verder breien over de overige 55-59-63-67-75 st.

Schouders en hals :

Op 34-38-42-46-50 cm (104-118-128-140-152 nld.) totale hoogte voor de schouders aan beide kanten elke 2e nld. afkanten voor :

4 jaar : 3 x 5 st.,

6 jaar : 2 x 5 st., 1 x 6 st.,

8 jaar : 1 x 5 st., 2 x 6 st.,

10 jaar : 3 x 6 st.,

12 jaar : 3 x 7 st.,

tegelijk met de 1e schoudermindering voor de hals de middelste 21-23-25-27-29 st. afkanten, elke kant apart verder breien en aan de halskant 1 x 2 st. afkanten.

Shoulder :

Cont on the rem 15-16-17-18-21 sts until work measures 34-38-42-46-50 cm [13¼-15-16½-18-19¾ in] (104-118-128-140-152 rows) total. Then cast off at shoulder edge on every alt row as foll: 5-5-5-6-7 sts 3-2-1-3-3 times, then 6 sts 0-1-2-0-0 times.

SLEEVES :

Using Col A & 3.0 mm needles CO 53-57-61-65-71 sts. Cont in 1/1 rib for 3 cm [1 in] (10 rows).

Change to 3.5 mm needles & cont in St St.

Top of sleeve :

When work measures 6 cm [2¼ in] (20 rows) total cast off at the beg of every row as foll: 3 sts 2 times, 2 sts 2-2-4-6-4 times, 1 st 14-18-14-14-14 times, 2 sts 4-4-6-6-4 times, 3 sts 2-2-2-2-4 times, 4 sts 0-0-0-0-2 times & the rem 15 sts.

NECKBAND :

Using Col A & 3.0 mm needles CO 91-95-99-103-107 sts. Cont in 1/1 rib for 2 cm [¾ in] (6 rows) then leave on a spare needle.

FINISHING :

Join shoulder seams.

Using back stitch graft the neckband around the neck edge (see Grafting a Border in our hints & tips at bergeredefrance.com/advices). Then join the short edges together.

Sew the top of sleeves into the armholes.

Sew the sleeve & side seams.

Secure & weave in all ends.

VOORPAND :

Met nld. nr. 3 en Céladon 65-73-79-85-93 st. opzetten en 3 cm (10 nld.) boordsteek 1/1 breien.

Verder breien met nld. nr. 3,5 in jacquard en hierbij de teltekening van de gekozen maat volgen.

Armsgaten :

Afkanten als voor het rugpand, dan verder breien over de overige 55-59-63-67-75 st.

Hals :

Op 27-31-35-38-42 cm (82-96-106-116-128 nld.) totale hoogte de middelste 9-11-13-15-17 st. afkanten, elke kant apart verder breien en aan de halskant elke 2e nld. 1 x 2 st., 3 x 1 st., elke 4e nld. 3 x 1 st. afkanten.

Schouders :

Afkanten als voor het rugpand.

MOUWEN :

Met nld. nr. 3 en Céladon 53-57-61-65-71 st. opzetten en 3 cm (10 nld.) boordsteek 1/1 breien.

Verder breien met nld. nr. 3,5 in rechte tricotsteek.

Mouwkop :

Op 6 cm (20 nld.) totale hoogte aan beide kanten elke 2e nld. afkanten voor :

4 jaar : 1 x 3 st., 1 x 2 st., 7 x 1 st., 2 x 2 st., 1 x 3 st. en de overige 15 st.

6 jaar : 1 x 3 st., 1 x 2 st., 9 x 1 st., 2 x 2 st., 1 x 3 st. en de overige 15 st.

8 jaar : 1 x 3 st., 2 x 2 st., 7 x 1 st., 3 x 2 st., 1 x 3 st. en de overige 15 st.

10 jaar : 1 x 3 st., 3 x 2 st., 7 x 1 st., 3 x 2 st., 1 x 3 st. en de overige 15 st.

12 jaar : 1 x 3 st., 2 x 2 st., 7 x 1 st., 2 x 2 st., 2 x 3 st., 1 x 4 st. en de overige 15 st.

HALSBOORD :

Met nld. nr. 3 en Céladon **91-95-99-103-107** st. opzetten, 2 cm (6 nld.) boordsteek 1/1 breien en dan de st. laten wachten.

AFWERKING :

De schouders aan elkaar naaien.

De boord met de stiksteek langs de hals naaien, dan de zijkanten aan elkaar naaien.

De mouwkoppen langs de armsgaten naaien.

De mouw- en zijnaden van de trui aan elkaar naaien.

